

Robin Engine

Model EX130

for CHIKUSUI CANYCOM

PARTS CATALOG

Spec. NO. EX130D70230

ご注文の際は部品番号の前に **ZR** をご記入下さい。

富士重工業株式会社
FUJI HEAVY INDUSTRIES LTD.

ISSUE	
ISSUE DATE	

FIG. 100

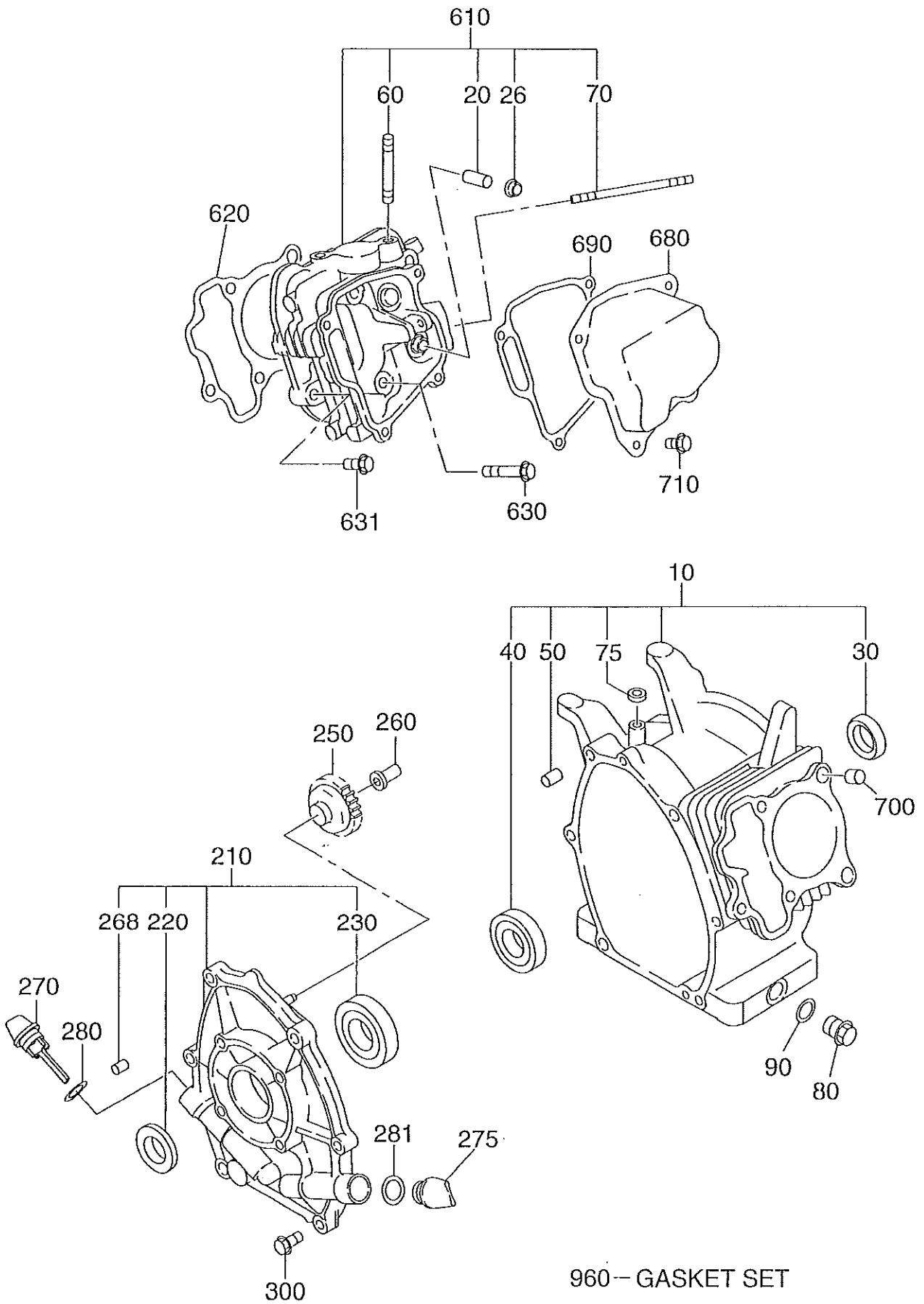

1 クランクケース

CRANK CASE

REF. NO.	部品番号 PART NUMBER	部品名称 PART NAME	個数 QTY	摘要 REMARKS	管理番号 CODE NO.	互換部品番号 INTERCHANGE P/NO.	小売単価 UNIT PRICE	FIG. NO.
10	276-10101-41	クランクケース CP CRANK CASE CP	1		-			100
20	237-14202-03	バルブガイド VALVE GUIDE	2	5. 5DX9. 5DX27L 5. 5DX9. 5DX27L	-			100
26	277-16010-01	ステムシール STEM SEAL	1	5. 5DX9. 5DX15DX7. 8B 5. 5DX9. 5DX15DX7. 8B	-			100
30	044-02502-00	オイルシール OIL SEAL	1	25DX38DX7B 25DX38DX7B	-			100
40	060-02800-21	ボールベアリング BALL BEARING	1	28DX58DX16B 28DX58DX16B	-			100
50	277-15011-03	パイプノック PIPE KNOCK	2	10. 3DX8. 5DX14L 10. 3DX8. 5DX14L	-			100
60	010-50802-50	スタッド STUD	2	M8X1. 25X25L M8X1. 25X25L	-			100
70	010-50603-51	スタッド STUD	2	M6X1. 0X98L M6X1. 0X98L	-			100
75	044-00600-20	オイルシール 6X10X2. 5 OIL SEAL 6X10X2. 5	1		-			100
80	040-11400-30	プラグ PLUG	1	M14X1. 5X20DX12L M14X1. 5X20DX12L	-			100
90	021-11400-20	ガスケット GASKET	1	14. 1DX19DX2. 3T 14. 1DX19DX2. 3T	-			100
210	277-11001-31	メインベアリングカバー CP MAIN BEARING COVER C	1	FLANGE 4-M8X1. 25 FLANGE 4-M8X1. 25	-			100
220	044-02502-10	オイルシール OIL SEAL	1	25DX41. 25DX6B 25DX41. 25DX6B	-			100
230	060-02501-40	ボールベアリング BALL BEARING	1	25DX52DX15B 25DX52DX15B	-	X60-02501-40		100
250	277-45004-J1	ガバナギヤ CP GOVERNOR GEAR CP	1	53DX29. 1T N=33 53DX29. 1T N=33	6788-			100
	277-45004-H1	ガバナギヤ CP GOVERNOR GEAR CP	1	53DX29. 1T N=33 53DX29. 1T N=33	-6787	277-45004-J1		100
260	277-41901-03	ガバナスリーブ GOVERNOR SLEEVE	1		-			100
270	277-63601-23	オイルゲージ OIL GAUGE	2	M18X1. 5 L=70+18 M18X1. 5 L=70+18	7153-			100
	277-63601-13	オイルゲージ OIL GAUGE	2	M18X1. 5 L=70+18 M18X1. 5 L=70+18	-7152	277-63601-23		100
280	021-31600-20	ガスケット GASKET	2	16DX23DX1. 2T RUBBER 16DX23DX1. 2T RUBBER	-	X21-31600-20		100
300	001-04083-50	フランジボルト FLANGE BOLT	6	M8X1. 25X16DX35L M8X1. 25X16DX35L	-			100
610	276-13001-11	シリンダヘッド CP CYLINDER HEAD CP	1		-			100
620	276-15001-33	ガスケット, ヘッド GASKET (HEAD)	1	T=0. 2 T=0. 2	-			100
630	011-00802-40	フランジボルト FLANGE BOLT	4	M8X1. 25X16DX68L M8X1. 25X16DX68L	-			100
631	011-00803-10	フランジボルト FLANGE BOLT	1	M8X1. 25X16DX33L M8X1. 25X16DX33L	-			100
680	277-15503-01	ロッカーカバー CP ROCKER COVER CP	1		6666-			100
	277-15501-01	ロッカーカバー CP ROCKER COVER CP	1		-6665	277-15503-01		100
690	277-16001-13	ガスケット, ロッカーカバー GASKET (ROCKER COVER)	1	T=0. 5 T=0. 5	-			100
700	277-15011-03	パイプノック PIPE KNOCK	2	10. 3DX8. 5DX14L 10. 3DX8. 5DX14L	-			100
710	011-00600-20	フランジボルト FLANGE BOLT	4	M6X1. 0X14DX12L M6X1. 0X14DX12L	-			100

FIG. 200

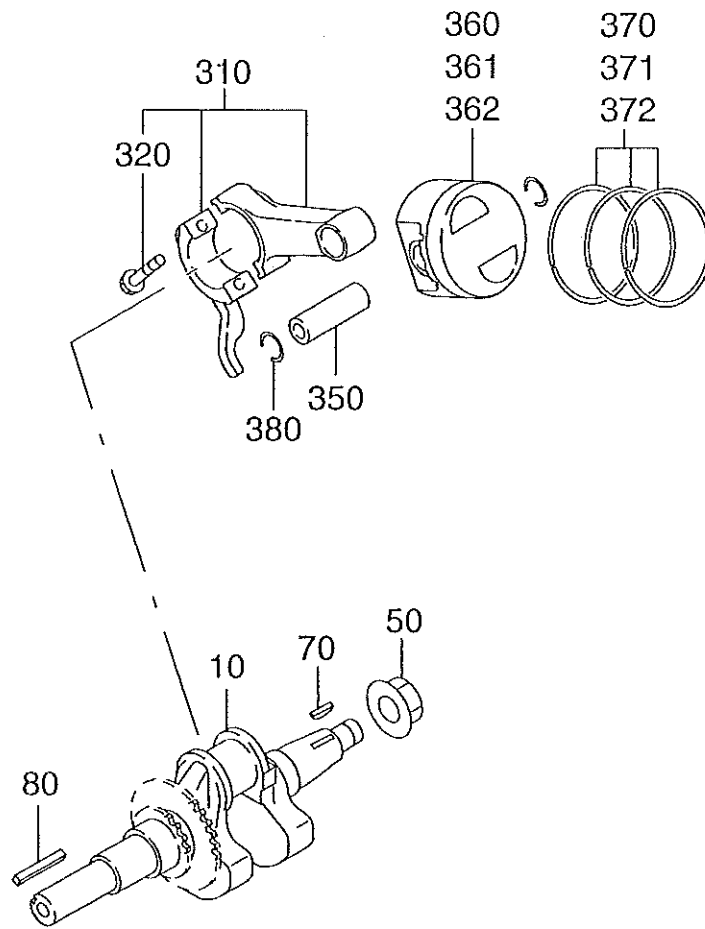
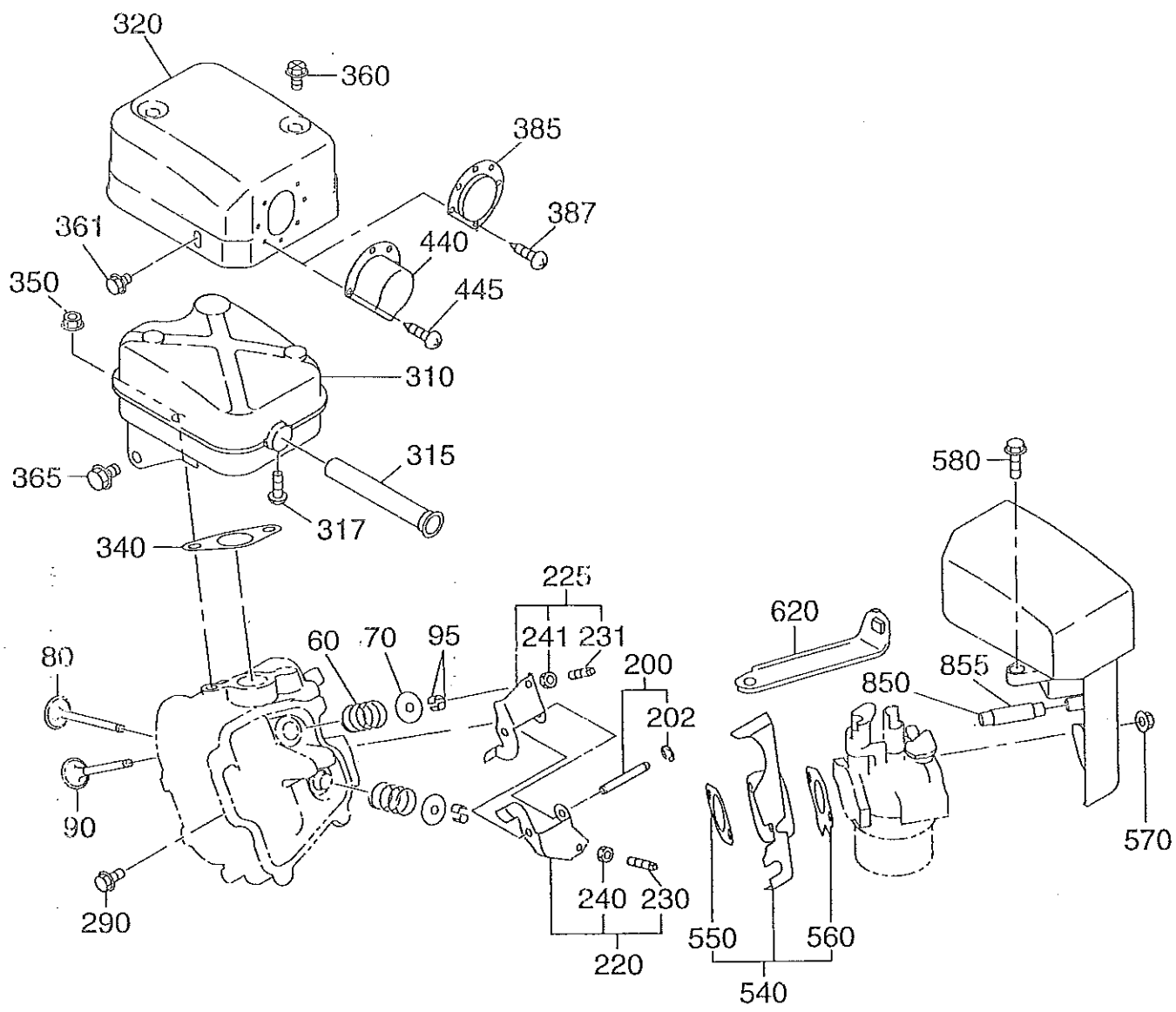
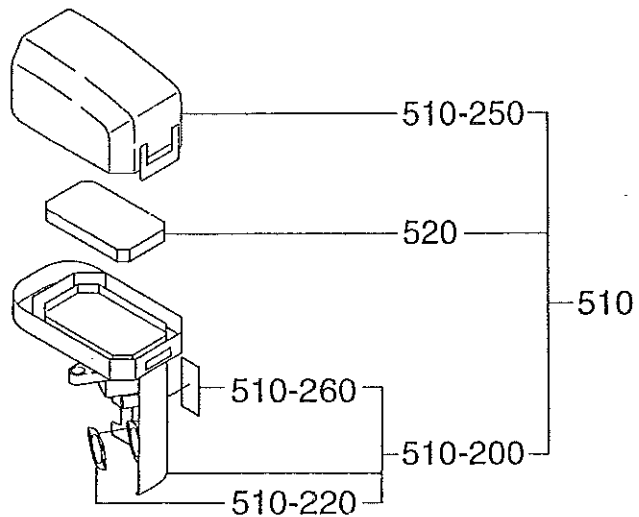
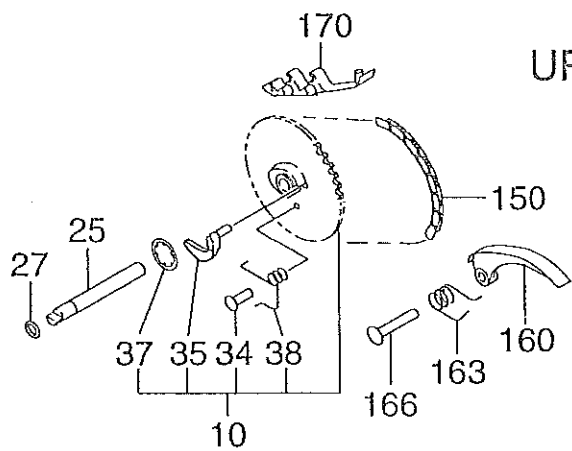

FIG. 300



URETHANE FOAM



3 インテーク,エキゾースト

INTAKE EXHAUST

REF. NO.	部品番号 PART NUMBER	部品名称 PART NAME	個数 QTY	摘要 REMARKS	管理番号 CODE NO.	互換部品番号 INTERCHANGE P/NO.	小売単価 UNIT PRICE	FIG. NO.
10	277-31601-31	カムシャフト CP CAM SHAFT CP	1	85DX2. 9B N=40 85DX2. 9B N=40	6696-			300
	277-31601-21	カムシャフト CP CAM SHAFT CP	1	85DX2. 9B N=40 85DX2. 9B N=40	-6695			300
25	277-35101-03	ピン,カムシャフト PIN(CAM SHAFT)	1	9DX78. 5L 9DX78. 5L	-			300
27	024-00600-10	O リング O RING	1	5. 8DX9. 6D 5. 8DX9. 6D	-			300
34	277-38601-03	ピン,スプリング PIN(SPRING)	1	4DX8DX9L 4DX8DX9L	6635-			300
35	277-36401-03	リリースレバー RELEASE LEVER	1		6635-			300
37	277-36501-03	クリップ CLIP	1	13. 8DX20. 3DX0. 4T 13. 8DX20. 3DX0. 4T	6635-			300
38	277-38702-03	リターンスプリング RETURN SPRING	1	5. 1DX0. 6DX4. 4L N=7 5. 1DX0. 6DX4. 4L N=7	6635-			300
60	279-33601-03	バルブスプリング VALVE SPRING	2	19. 2DX2. 3DX27. 4L 19. 2DX2. 3DX27. 4L	-			300
70	269-33701-03	スプリングリテーナ SPRING RETAINER	2		-			300
80	276-33401-H3	インテークバルブ INTAKE VALVE	1	22DX5. 5DX68L 22DX5. 5DX68L	-			300
90	276-33501-H3	エキゾーストバルブ EXHAUST VALVE	1	18. 5DX5. 5DX68L 18. 5DX5. 5DX68L	-			300
95	132-10KA0-31	コレットバルブ COLLET-VALVE	4		-			300
150	276-35601-11	タイミングチェーン CP TIMING CHAIN CP	1	86 LINK 86 LINK	-			300
160	277-36911-03	テンション TENTIONER	1		-			300
163	277-37101-03	スプリング,テンション SPRING (TENTIONER)	1	10DX1. 8DX14L N=4. 5 10DX1. 8DX14L N=4. 5	-			300
166	277-36902-03	ピン,テンション PIN(TENTIONER)	1	6DX13DX34L 6DX13DX34L	-			300
170	277-36913-13	チェーンガイド CHAIN GUIDE	1		-			300
200	277-35002-01	ピン,ロッカー CP PIN(ROCKER) CP	1	6DX46L 6DX46L	-			300
202	003-13050-00	クリップ CLIP	1	5DX11DX0. 6T 5DX11DX0. 6T	-			300
220	277-36201-00	ロッカーアーム, IN AY ROCKER ARM (IN) AY	1		-			300
225	277-36202-00	ロッカーアーム, EX AY ROCKER ARM (EX) AY	1		-			300
230	014-90500-20	調整ネジ ADJUST SCREW	1	M5X0. 5X23L M5X0. 5X23L	-			300
231	014-90500-20	調整ネジ ADJUST SCREW	1	M5X0. 5X23L M5X0. 5X23L	-			300
240	017-00500-30	ナット NUT	1	M5X0. 5X4. 1H M5X0. 5X4. 1H	-			300
241	017-00500-30	ナット NUT	1	M5X0. 5X4. 1H M5X0. 5X4. 1H	-			300
290	011-00600-20	フランジボルト FLANGE BOLT	1	M6X1. 0X14DX12L M6X1. 0X14DX12L	-			300
310	276-30101-J1	マフラー CP MUFFLER CP	1		7031-			300
	276-30101-H1	マフラー CP MUFFLER CP	1		-7030			300
320	276-34201-11	マフラーカバー CP MUFFLER COVER CP	1		7122-			300

FIG. 400

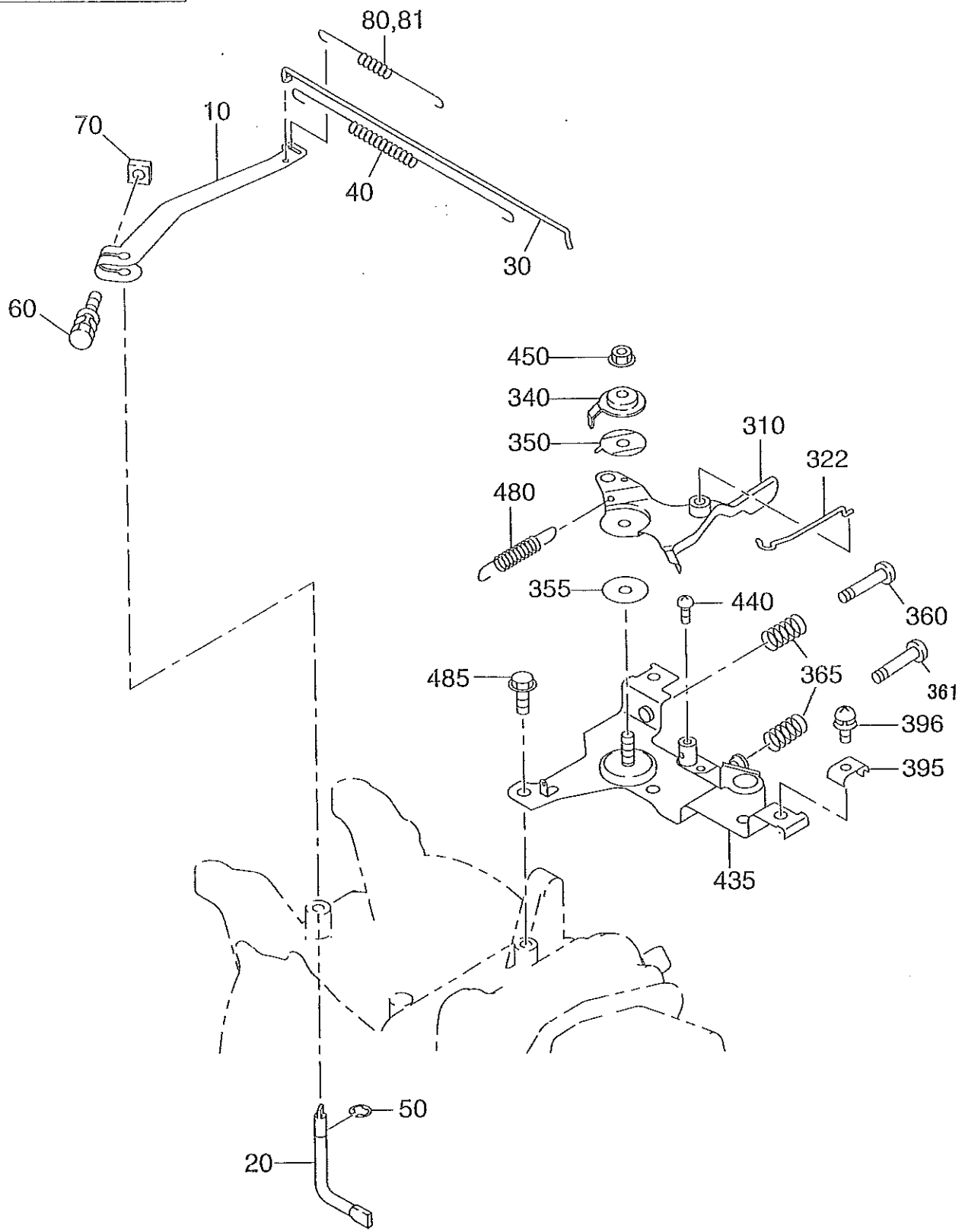

FIG. 500

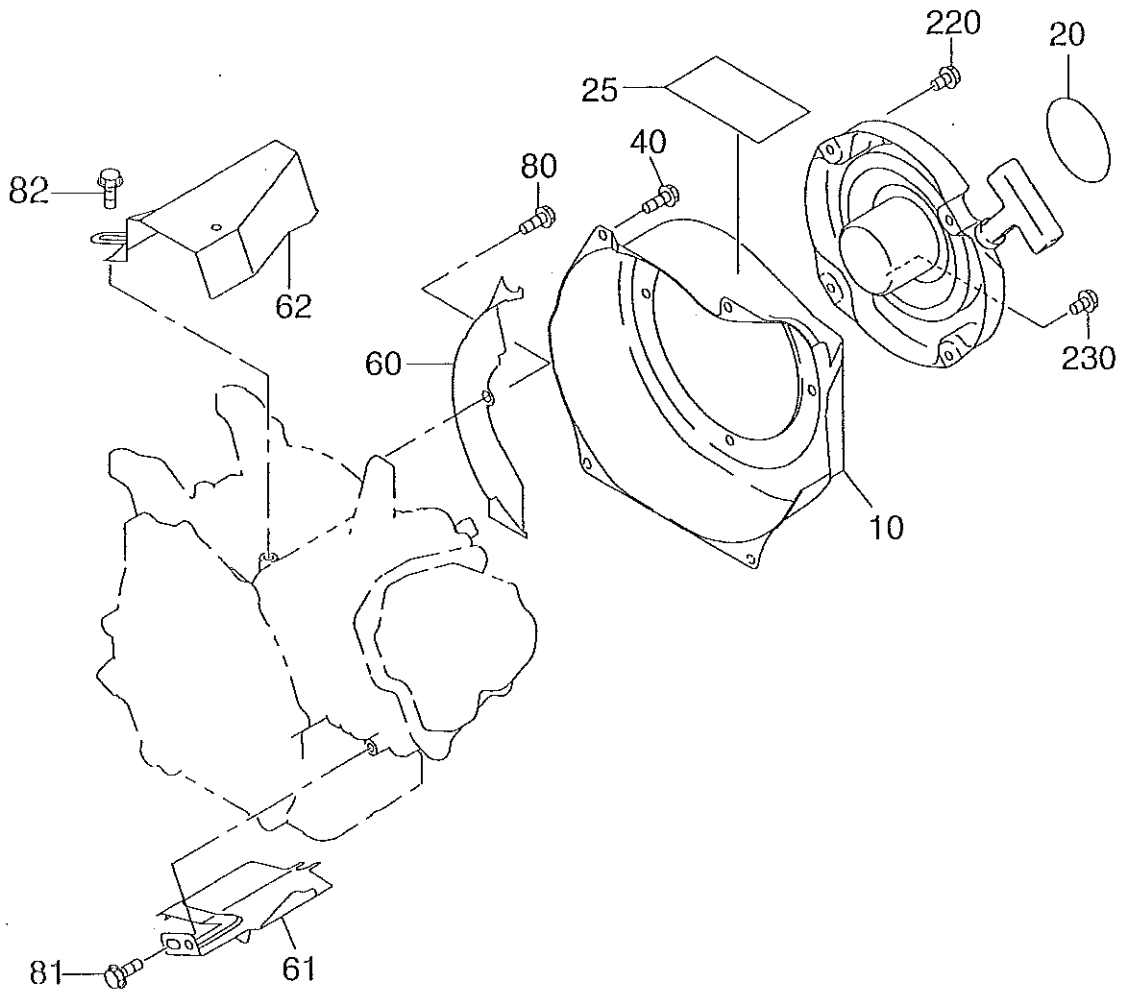

FIG. 520

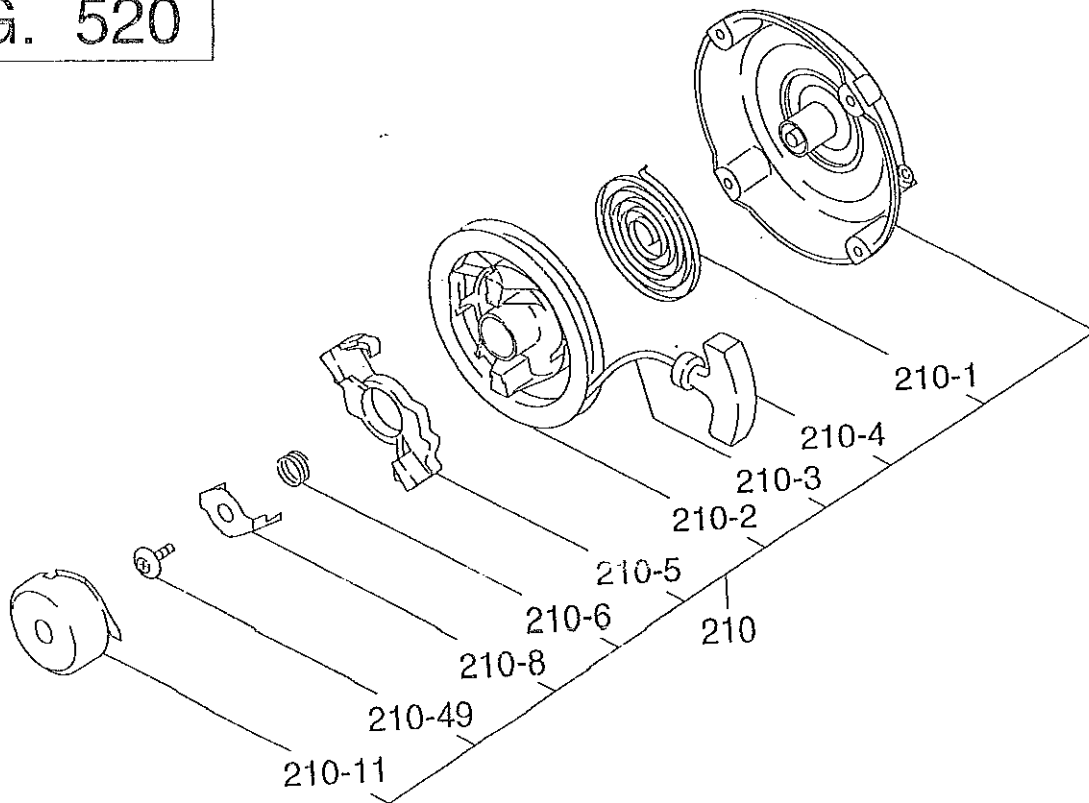

FIG. 600

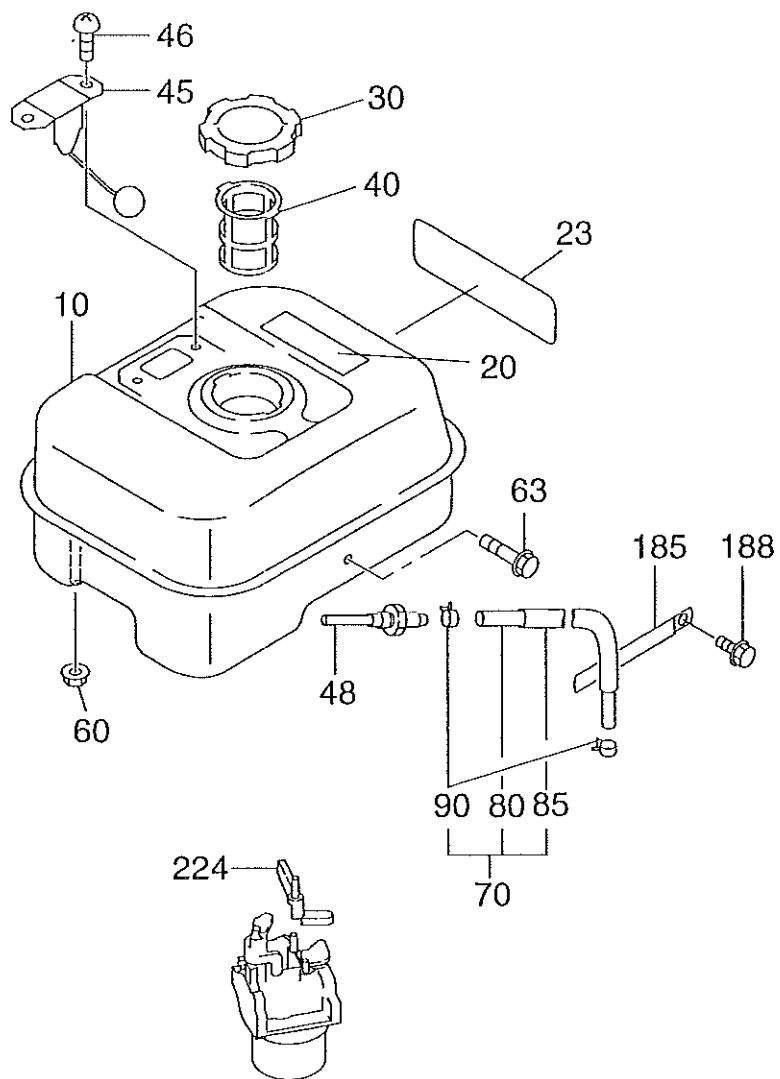
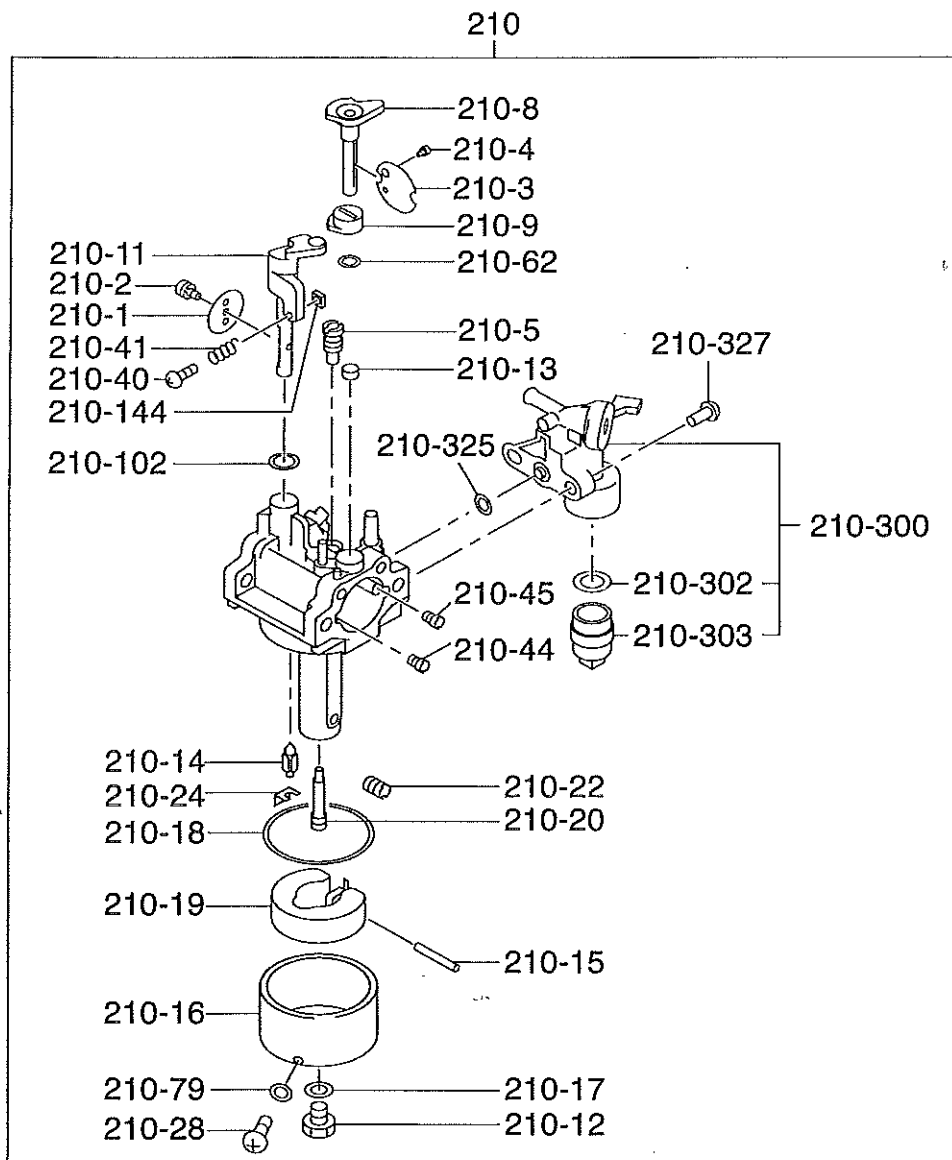

FIG. 640



6 フューエル、ルーフリカント

FUEL LUBRICANT

REF. NO.	部品番号 PART NUMBER	部品名称 PART NAME	個数 QTY	摘要 REMARKS	管理番号 CODE NO.	互換部品番号 INTERCHANGE P/NO.	小売単価 UNIT PRICE	FIG. NO.
210	276-62301-30	キャブレタ AY CARBURETOR AY	1		6819-			640
	276-62301-20	キャブレタ AY CARBURETOR AY	1		-6818	276-62301-30		640
- 1	106-62538-08	スロットルバルブ THROTTLE VALVE	1	#200 #200	-			640
- 2	209-62351-08	スクリュ SCREW	1		-			640
- 3	277-62525-08	チョークバルブ CHOKE VALVE	1		-			640
- 5	246-62420-08	パイロットジェット PILOT JET	1	#40 #40	-			640
- 8	277-62520-08	チョークレバー CHOKE LEVER	1		-			640
- 11	276-62530-18	スロットルシャフト-A THROTTLE SHAFT-A	1		-			640
- 12	227-62451-08	ボルト BOLT	1		-			640
- 14	277-62500-08	ニードル NEEDLE	1		-			640
- 15	277-62515-08	ピン PIN	1		-			640
- 16	277-62506-08	フロートボディ AY FLOAT BODY AY	1		-			640
- 17	214-62450-08	パッキング PACKING	1		-			640
- 18	214-62540-08	チャンバパッキング CHAMBER PACKING	1		-			640
- 19	226-62506-08	フロート FLOAT	1		-			640
- 20	276-62440-08	メインノズル MAIN NOZZLE	1		-			640
- 22	277-62404-18	メインジェット MAIN JET	1	#70 #70	-			640
- 24	226-62701-18	クリップ CLIP	1		-			640
- 28	277-62360-08	ボルト BOLT	1		-			640
- 40	106-62556-08	スクリュ SCREW	1		-			640
- 41	283-62357-08	スプリング SPRING	1		-			640
- 44	207-62410-08	エアジェット AIR JET	1		-			640
- 45	106-62410-08	エアジェット, パイロット AIR JET (PILOT)	1		-			640
- 79	236-62541-08	パッキング PACKING	1		-			640
-144	277-62553-08	ナット NUT	1		-			640
-300	279-62103-20	フューエルストレーナ AY FUEL STRAINER AY	1		6819-			640
	279-62103-00	コックボディ-A COCK BODY-A	1		-6818			640
-302	277-62110-18	パッキング PACKING	1		6819-			640
	277-62110-08	パッキング PACKING	1		-6818	277-62110-18		640
-303	277-62100-18	カップ CUP	1		6819-			640

FIG. 700

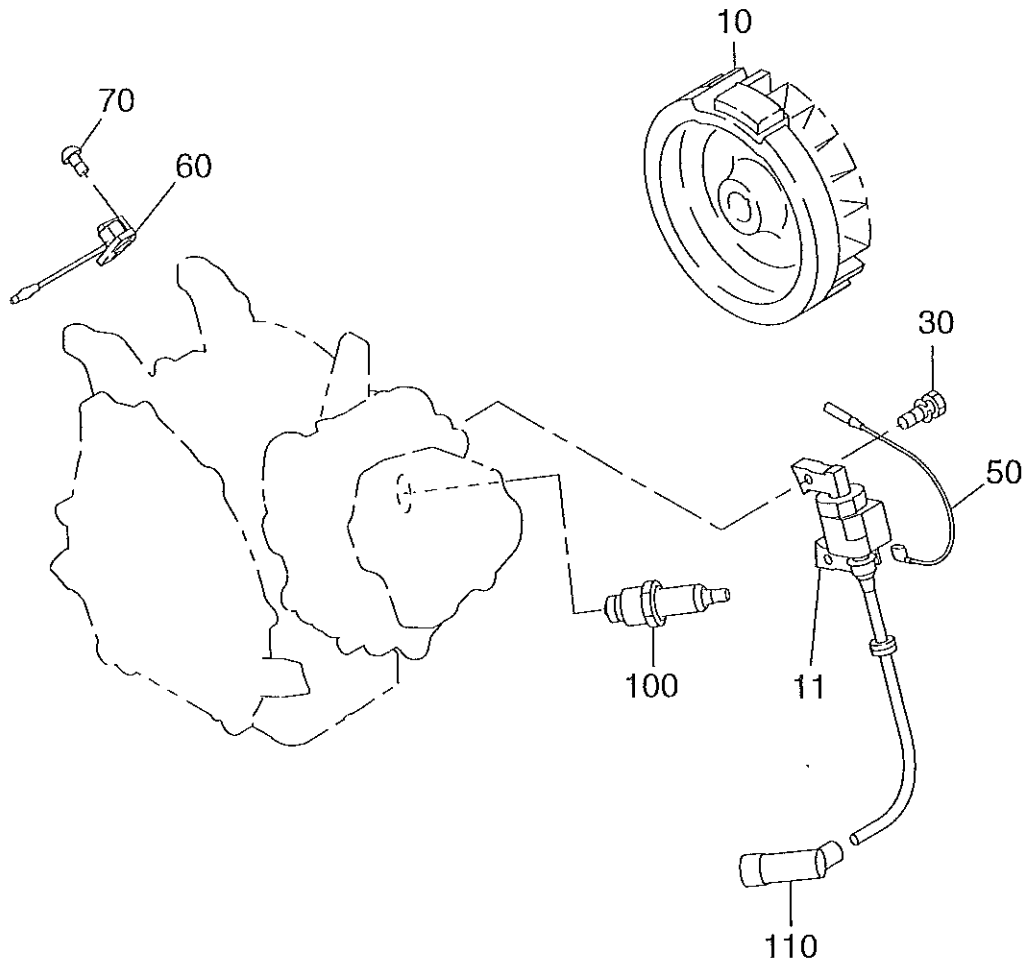

FIG. 900

