

# PARTS CATALOGUE

2019.4発行

# EH72B7060 (7B32)

---



1T7B3-010J5

7B32CAN-S010 シリンダーヘッド CYLINDER HEAD

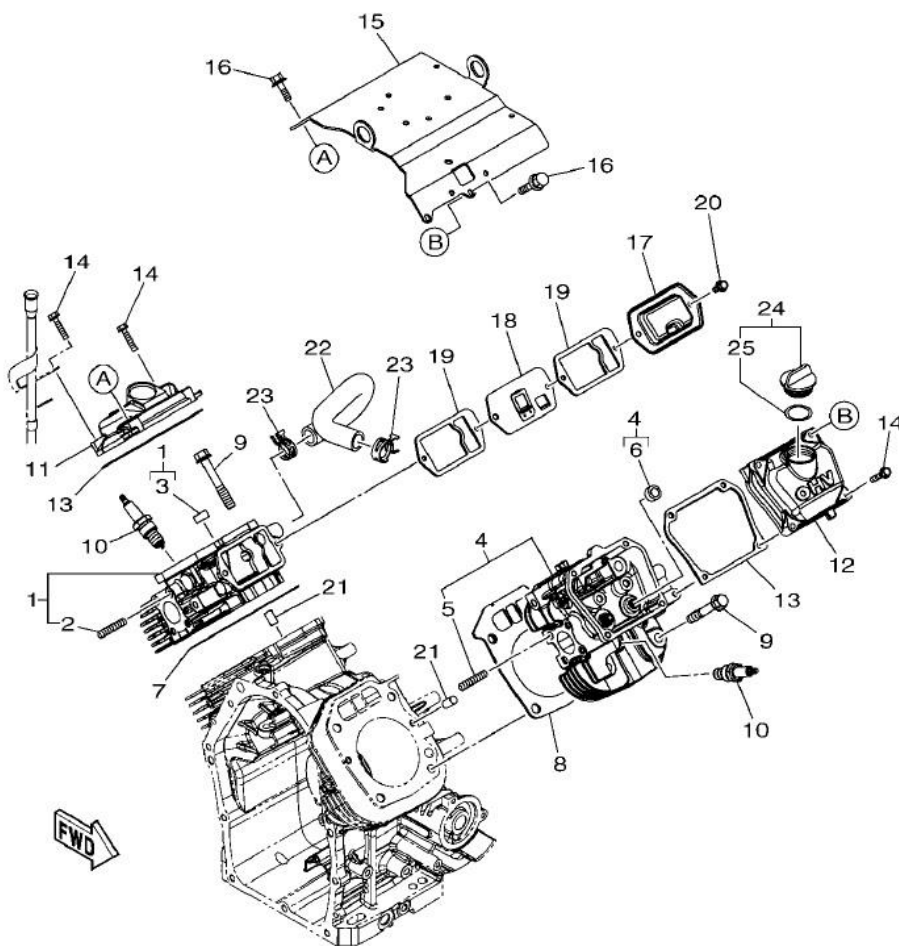

見出	部品番号	部品名称		個数	型 寸	互換性	適用号機	備 考
NO.	PART NO.	PART NAME		Q'ty	DESCRIPTION	R/P	FROM ~ UP TO SERIAL NO	REMARKS
1	ZY7B3 11110 00	シリンダ ヘッド アセンブリ	CYLINDER HEAD ASSY	1				
2	ZY7D3 11179 00	ボルト,スタット	BOLT, STUD	4				
3	ZY7D3 12119 00	シール,バルブステム	SEAL, VALVE STEM	1				
4	ZY7B3 11120 00	シリンダヘッドアセンブリ 2	CYLINDER HEAD ASSY 2	1				
5	ZY7D3 11179 00	ボルト,スタット	BOLT, STUD	4				
6	ZY7D3 12119 00	シール,バルブステム	SEAL, VALVE STEM	1				
7	ZY7B3 11181 00	ガスケット,シリンダヘッド 1	GASKET, CYLINDER HEAD 1	1				
8	ZY7B3 11182 00	ガスケット,シリンダヘッド 2	GASKET, CYLINDER HEAD 2	1				
9	ZY7D3 5A116 00	ボルト, フランジ	BOLT, FLANGE	8				
10	ZY7D3 1119C 00	プラグ,スパーク	PLUG, SPARK	2				
11	ZY7D3 11191 00	カバー,シリンダヘッド 1	COVER, CYLINDER HEAD 1	1				
12	ZY7D3 11192 00	カバー,シリンダヘッド 2	COVER, CYLINDER HEAD 2	1				
13	ZY7D3 11355 00	シール,シリンダ 1	SEAL, CYLINDER 1	2				
14	ZY7D3 5A100 00	ボルト, フランジ	BOLT, FLANGE	4				
15	ZY7B3 14572 00	プレート,ステー	PLATE, STAY	1				
16	ZY7D3 54041 00	ボルト 1	SCREW,BIND	4				
17	ZY7D3 15423 00	カバー - 2	COVER 2	1				



7B32CAN-S020 クランクシャフト&ピストン CRANKSHAFT & PISTON

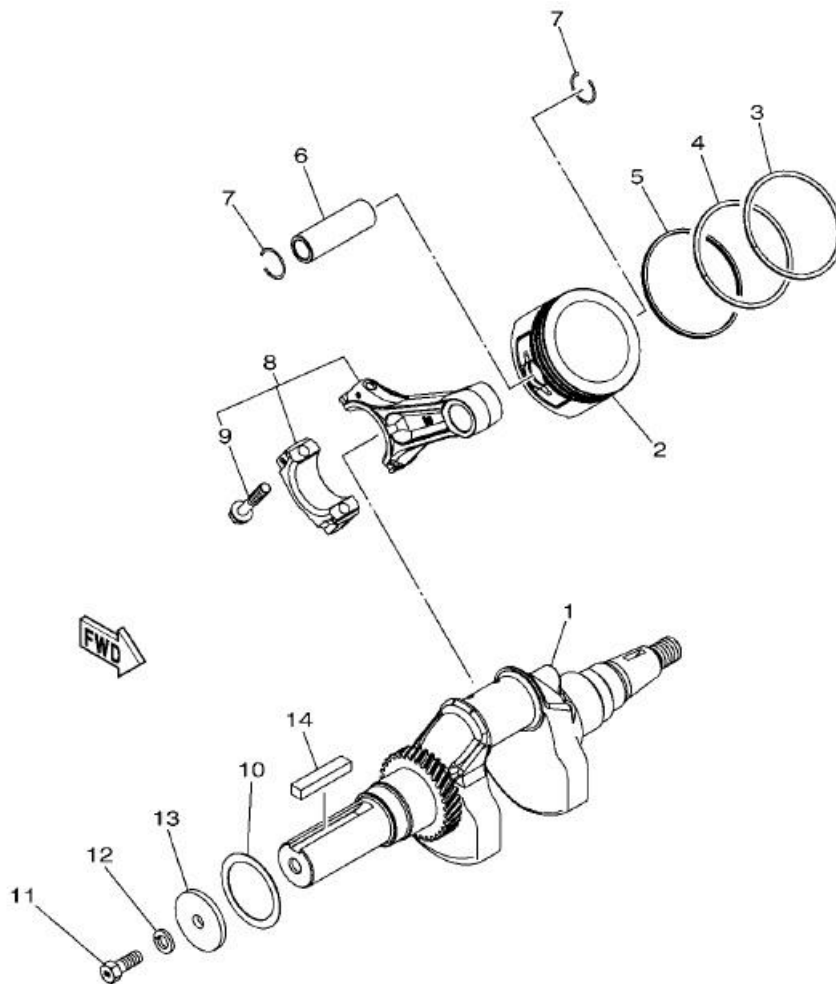

見出	部品番号	部品名称		個数	型 寸	互換性	適用号機	備 考
NO.	PART NO.	PART NAME		Q'ty	DESCRIPTION	R/P	FROM ~ UP TO SERIAL NO	REMARKS
1	ZY7B3 11420 00	クランクシャフト	CRANKSHAFT	1				
2	ZY7B3 11631 00	ピストン (STD)	PISTON (STD)	2				
3	ZY7B3 11611 00	リング,ピストン	RING, PISTON (STD)	2				
4	ZY7B3 11612 00	セカンド リング,ピストン	2ND RING, PISTON (STD)	2				
5	ZY7B3 11614 00	オイルリング,ピストン	OIL RING, PISTON (STD)	2				
6	ZY7D3 11633 00	ピン,ピストン	PIN, PISTON	2				
7	ZY7D3 11486 00	クリップ	CLIP	4				
8	ZY7D3 11650 00	コネクティングロッドアセンブリ	CONNECTING ROD ASSY	2				
9	ZY7D3 11654 00	ボルト,コネクティングロッド	BOLT, CONNECTING ROD	2				
10	ZY7D3 11561 00	シム,クランク 1	SHIM, CRANK 1	1				
11	ZY7D3 54243 00	ボルト,3	BOLT,3	1				
12	ZY7D3 5A428 00	ワッシャー	WASHER	1				
13	ZY7D3 5312L 00	ワッシャー,プレーン	WASHER,PLAIN	1				
14	ZY7D3 13335 00	キー	KEY	1				

7B32CAN-S030 ガバナ GOVERNOR

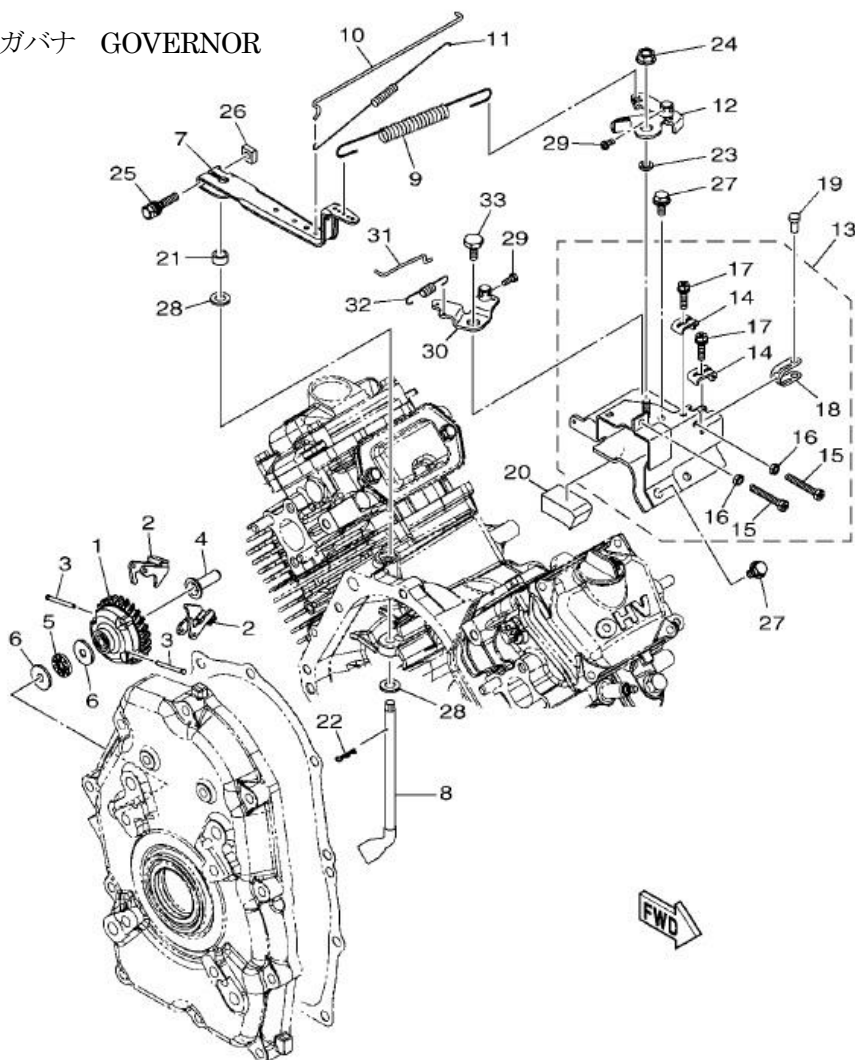

見出	部品番号	部品名称		個数	型 寸	互 換 性	適 用 号 機	備 考
NO.	PART NO.	PART NAME		Q'ty	DESCRIPTION	R/P	FROM ~ UP TO SERIAL NO	REMARKS
1	ZY7D3 11972 00	ギア,フライウイトシャフト	GEAR, FLYWEIGHT SHAFT	1				
2	ZY7D3 11913 00	ウエイト	WEIGHT	2				
3	ZY7D3 11914 00	シャフト,ウエイト	SHAFT, WEIGHT	2				
4	ZY7D3 11917 00	カラー	COLLAR	1				
5	ZY7D3 11426 00	ベアリング,スラスト 1	BEARING, THRUST 1	1				
6	ZY7D3 5A433 00	ワッシャ, 2	WASHER, 2	2				
7	ZY7D3 11924 00	アーム,ガバナ	ARM, GOVERNOR	1				
8	ZY7D3 11922 00	フォーク,ガバナ	FORK, GOVERNOR	1				
9	ZY7B3 11925 01	スプリング,ガバナ	SPRING, GOVERNOR	1				
10	ZY7B3 11928 00	ロッド,リンク	ROD, LINK	1				
11	ZY7B3 11979 00	スプリング,ロッド	SPRING,ROD	1				
12	ZY7B3 41270 10	アクセルレバーアセンブリ 1	ACCEL. LEVER ASSY 1	1				
13	ZY7D5 41240 00	スロットルレバーコンプリート	THROTTLE LEVER COMP.	1				
14	ZY7D3 11933 00	プレート,アジャスト	.PLATE, ADJUST	2				
15	ZY7D3 54142 00	ボルト 1	.BOLT,1	2				
16	ZY7D3 54542 00	ナット 1	.NUT,1	2				
17	ZY7D3 54143 00	ボルト 2	.BOLT 2	2				

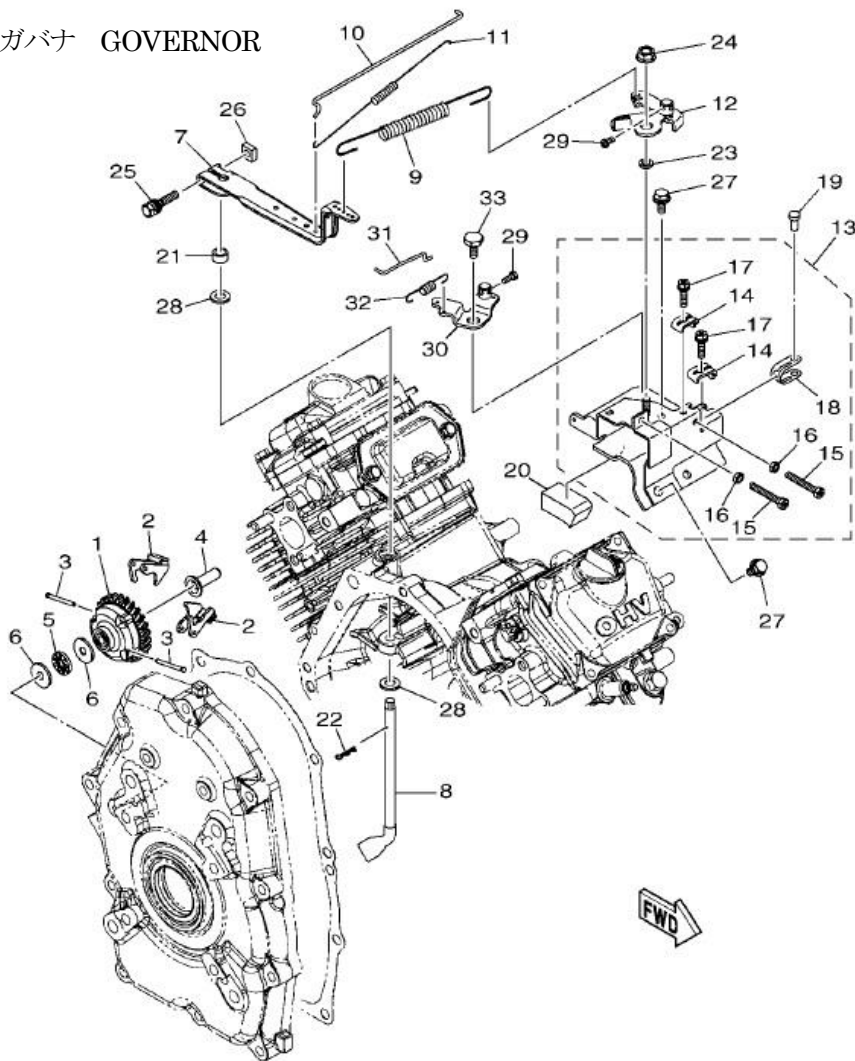

見出	部品番号	部品名称	個数	型 寸	互 換 性	適 用 号 機	備 考
NO.	PART NO.	PART NAME	Q'ty	DESCRIPTION	R/P	FROM ~ UP TO SERIAL NO	REMARKS
18	ZY7D5 2471D 00	プレート, ロック 1	1	.PLATE, LOCK 1			
19	ZY7D5 17676 00	リベット	1	RIVET			
20	ZY7B3 18615 00	ダンパー, ラバー	1	DAMPER, RUBBER			
21	ZY7D3 11588 00	スペーサ	1	SPACER			
22	ZY7D3 5241F 00	ピン	1	PIN			
23	ZY7D5 18175 00	スペーサ	1	SPACER			
24	ZY7D3 5A329 00	ナット, フランジ	1	NUT, FLG. M6			
25	ZY7D3 5236L 20	ボルト, スペシャル1	1	BOLT, SPECIAL 1			
26	ZY7D3 54545 00	NUT, 2	1	NUT, 2			
27	ZY7D3 5A140 00	ボルト, フランジ	2	BOLT, FLG. M6X12			
28	ZY7D3 5A403 00	ワッシャ, プレーン	2	WASHER, PLAIN			
29	ZY7D3 11834 00	スクリュー	2	SCREW			
30	ZY7B3 14201 00	チョークレバーコンプリート	1	CHOKE LEVER COMP.			
31	ZY7B3 41256 00	ロッド, チョーク 1	1	ROD, CHOKE 1			
32	ZY7D3 43619 00	スプリング, テンション	1	SPRING, TENSION			
33	ZY7D3 5A122 00	ボルト	1	BOLT			

7B32CAN-S040 カムシャフト&バルブ CAMSHAFT & VALVE

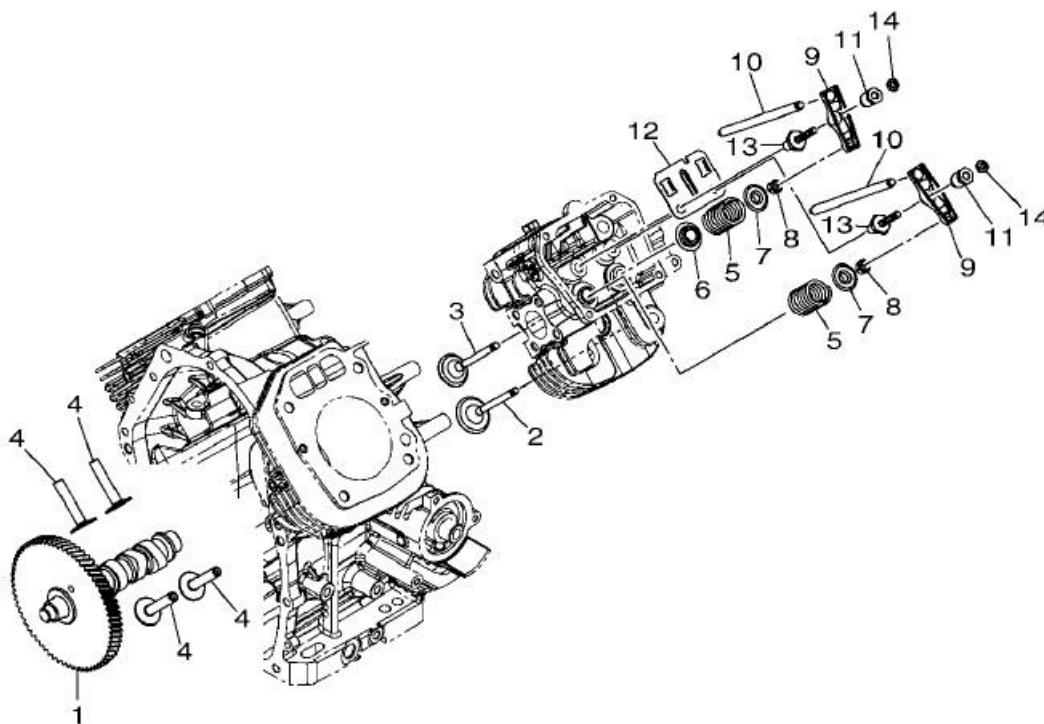

見出	部品番号	部品名称		個数	型 寸	互換性	適用号機	備考
NO.	PART NO.	PART NAME		Q'ty	DESCRIPTION	R/P	FROM ~ UP TO SERIAL NO	REMARKS
1	ZY7B3 12181 00	カムシャフト 1	CAMSHAFT 1	1				
2	ZY7D3 12111 00	バルブ,インテーク	VALVE, INTAKE	2				
3	ZY7D3 12121 00	バルブ,エキゾースト	VALVE, EXHAUST	2				
4	ZY7D3 12153 00	リフタ,バルブ	LIFTER, VALVE	4				
5	ZY7D3 16173 00	スプリング,コンプレッション	SPRING, COMPRESSION	4				
6	ZY7D3 12116 00	シート,バルブスプリング	SEAT, VALVE SPRING	2				
7	ZY7D3 12117 00	リテーナ,バルブスプリング	RETAINER, VALVE SPRING	4				
8	ZY7D3 12118 00	コッタ,バルブ	LOCK, VALVE SPRING RETAINER	8				
9	ZY7D3 12151 00	アーム,バルブロッカ	ARM, VALVE ROCKER	4				
10	ZY7D3 12154 00	ロッド,バルブプッシュ	ROD, VALVE PUSH	4				
11	ZY7D3 12165 00	ピボット,ロッカアーム	PIVOT, ROCKER ARM	4				
12	ZY7D3 12155 00	ガイド,プッシュロッド	GUIDE, PUSH ROD	2				
13	ZY7D3 12157 00	ボルト	BOLT	4				
14	ZY7D3 12158 00	ナット,ロック	NUT, LOCK	4				

7B32CAN-S050 エアシュラウド&スタータ AIR SHROUD & STARTER

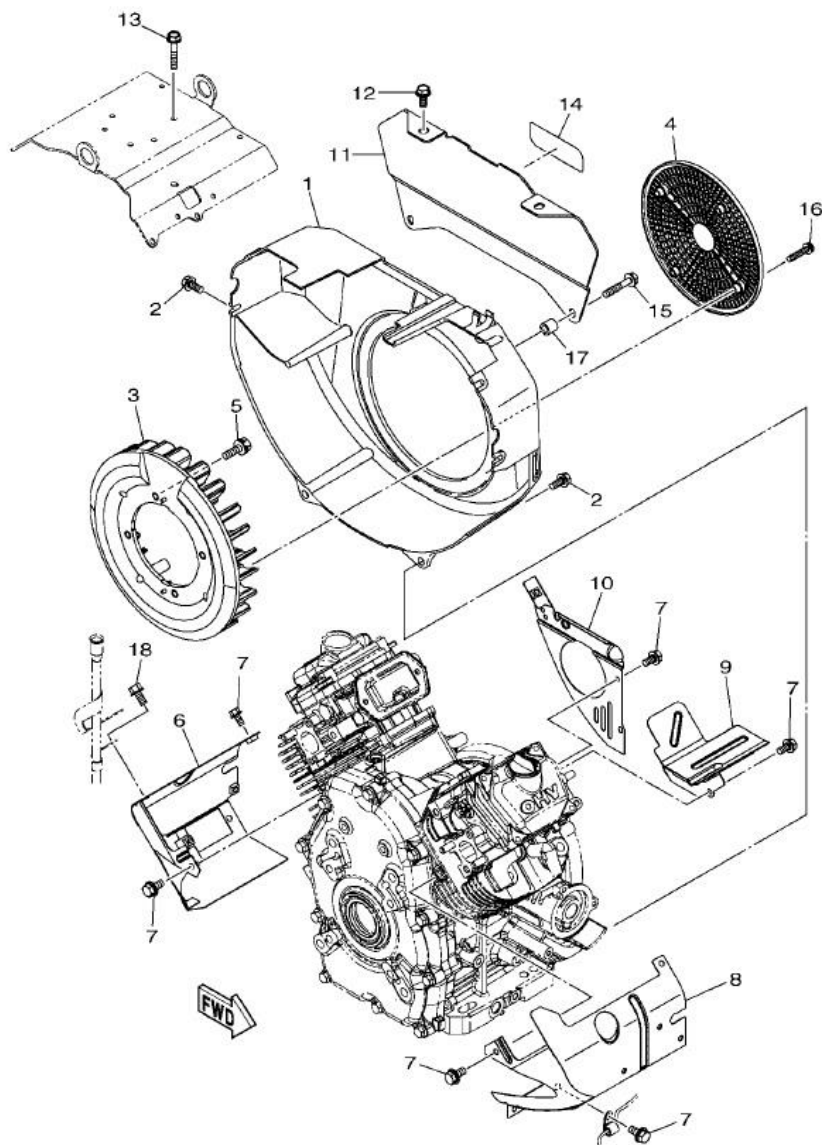

見出 NO.	部品番号 PART NO.	部品名称 PART NAME	個数 Q'ty	型 寸 DESCRIPTION	互 換 性 R/P	適 用 号 機 FROM ~ UP TO SERIAL NO	備 考 REMARKS
1	ZY7B3 12621 10	ケース,ファン	1	CASE, FAN			
2	ZY7D3 5A142 00	ボルト,フランジ M6X14	6	BOLT, FLG. M6X14			
3	ZY7D5 12611 00	ファン	1	FAN			
4	ZY7D5 12681 00	プレート	1	PLATE			
5	ZY7D3 5236L 00	ボルト,スペシャル1	4	BOLT, SPECIAL			
6	ZY7D5 12651 00	エアシュラウド,シリンダ 1	1	AIR SHROUD, CYLINDER 1			
7	ZY7D3 5A140 00	ボルト,フランジ	8	BOLT, FLG. M6X10			
8	ZY7B3 1262E 00	シュラウド, 2	1	SHROUD, 2			
9	ZY7B3 12653 00	エアシュラウド,シリンダ 3	1	AIR SHROUD, CYLINDER 3			
10	ZY7D3 12654 00	エアシュラウド,シリンダ 4	1	AIR SHROUD, CYLINDER 4			
11	ZY7B3 14417 00	カバー - 1	1	COVER 1			
12	ZY7D3 5A142 00	ボルト,フランジ M6X14	2	BOLT, FLG. M6X14			



7B32CAN-S050 エアシュラウド&スタータ AIR SHROUD & STARTER

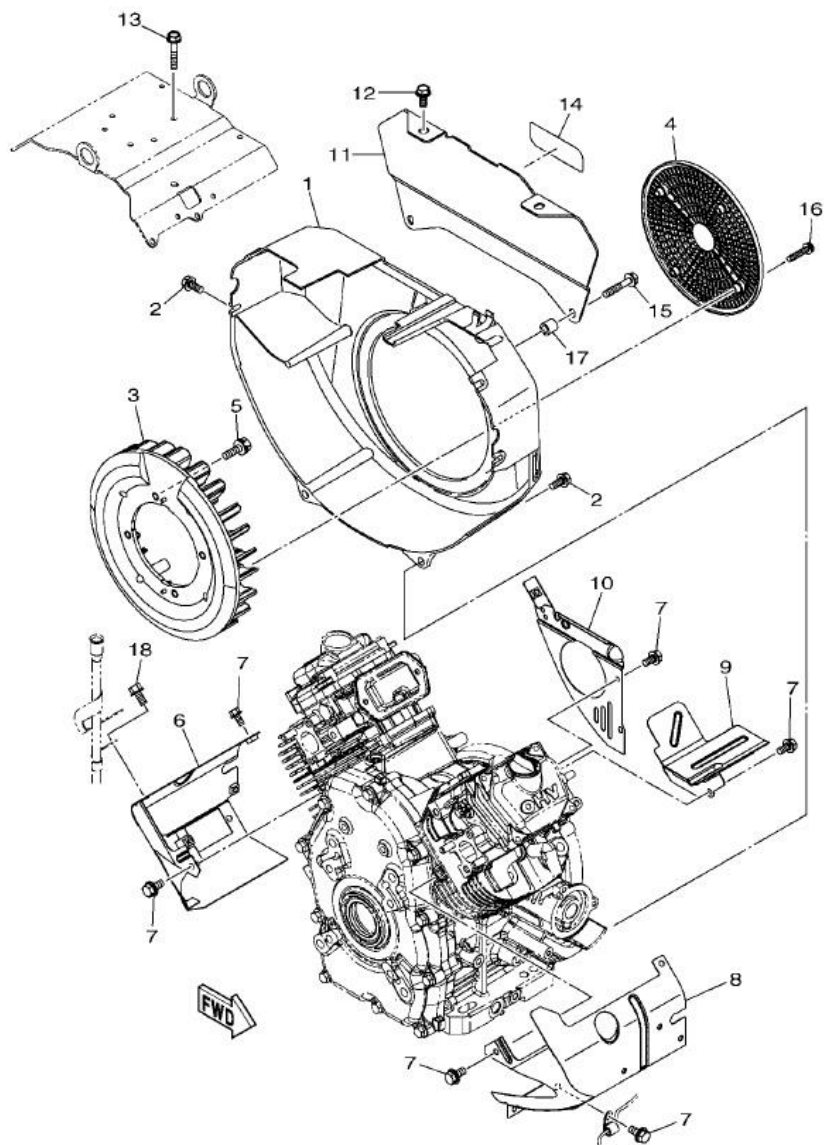

見出	部品番号	部品名称	個数	型 寸	互換性	適用号機	備考
NO.	PART NO.	PART NAME	Q'ty	DESCRIPTION	R/P	FROM ~ UP TO SERIAL NO	REMARKS
13	ZY7D3 5A100 10	ボルト, フランジ	1	BOLT, FLANGE			
14	ZY7B3 12629 00	エンブレム	1	EMBLEM			
15	ZY7D3 5A100 10	ボルト, フランジ	2	BOLT, FLANGE			
16	ZY7D3 5238M 00	スクリュー, スペシャル 2	4	SCREW, SPECIAL 2			
17	ZY7B3 11588 00	スペーサ	2	SPACER			
18	ZY7D3 5A140 00	ボルト, フランジ	1	BOLT, FLG. M6X12			

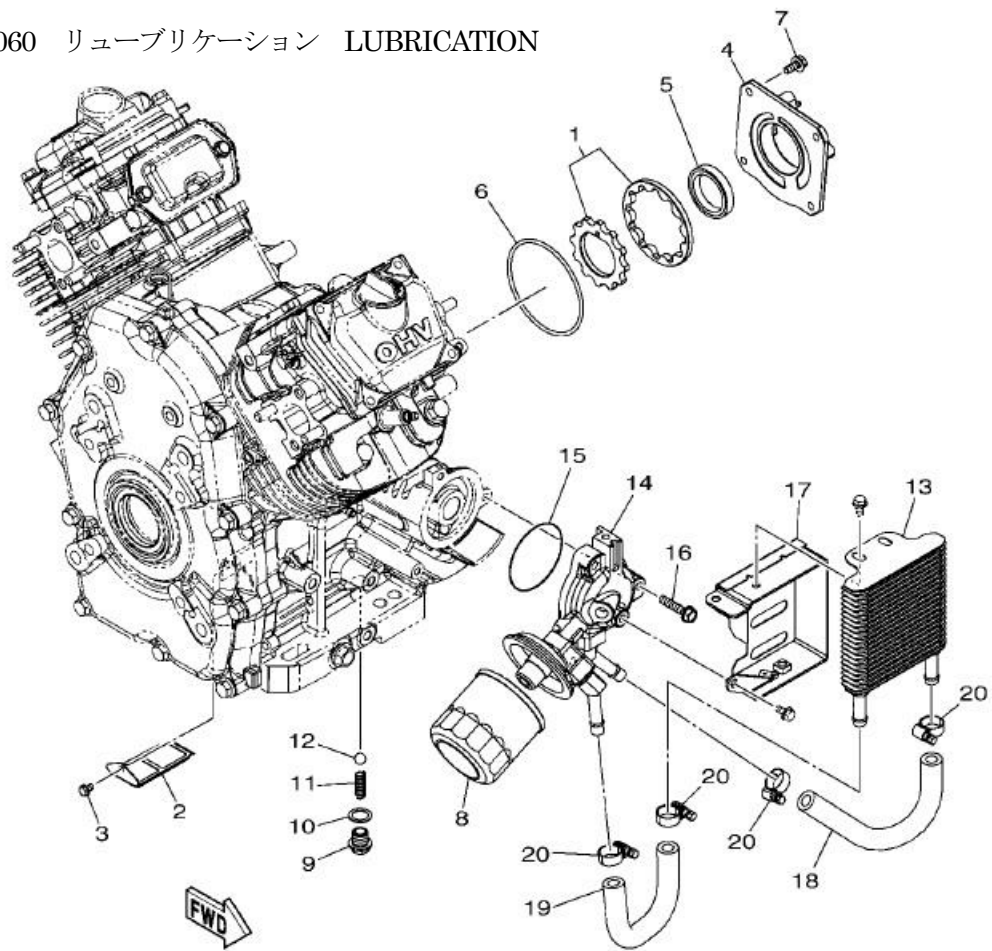

見出	部品番号	部品名称		個数	型 寸	互 換 性	適 用 号 機	備 考
NO.	PART NO.	PART NAME		Q'ty	DESCRIPTION	R/P	FROM ~ UP TO SERIAL NO.	REMARKS
1	ZY7D3 13310 00	ロータ,インナ	ROTOR, ASSY	1				
2	ZY7D3 13411 00	ストレーナ,オイル	STRAINER, OIL	1				
3	ZY7D3 54547 00	ボルト, フランジ 1	BOLT, FLG. 1	1				
4	ZY7D3 13316 00	カバー, ポンプ	COVER, PUMP	1				
5	ZY7D3 17499 00	オイルシール	OIL SEAL	1				
6	ZY7D3 13016 00	O-リング	O-RING	1				
7	ZY7D3 5A142 00	ボルト, フランジ M6X14	BOLT, FLG. M6X14	4				
8	ZY7D3 13440 00	エレメントアセンブリ, オイルクリーナ	ELEMENT ASSY,	1				
9	ZY7D3 13455 00	プラグ	PLUG	1				
10	ZY7D3 13475 00	ガスケット	GASKET	1				
11	ZY7D3 22977 00	スプリング, リリーフ	SPRING, RELIEF	1				
12	ZY7D3 17051 00	ボール	BALL	1				
13	ZY7B3 13470 00	オイルクーラアセンブリ	OIL COOLER ASSY	1				
14	ZY7B3 17848 00	アダプタ	ADAPTER	1				
15	ZY7B3 13473 00	O-リング	O-RING	1				
16	ZY7D3 5A100 00	ボルト, フランジ	BOLT, FLANGE	3				
17	ZY7B3 1371L 00	ブラケット	BRACKET	1				

7B32CAN-S060 リューブリケーション LUBRICATION

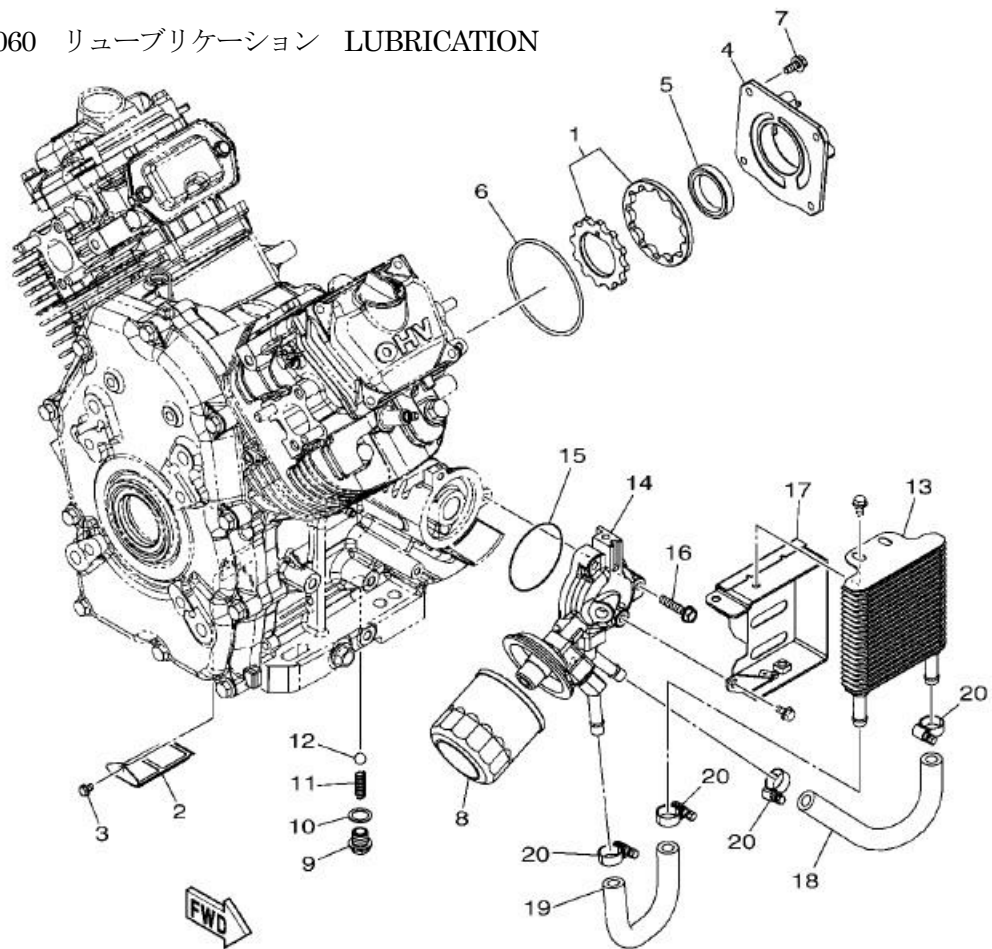

見出	部品番号	部品名称		個数	型 寸	互換性	適用号機	備考
NO.	PART NO.	PART NAME		Q'ty	DESCRIPTION	R/P	FROM ~ UP TO SERIAL NO	REMARKS
18	ZY7B3 1316F 00	ホース,オイル 1	HOSE, OIL 1	1				
19	ZY7B3 1316G 00	ホース,オイル 2	HOSE, OIL 2	1				
20	ZY7B3 5AB00 00	クランプ, 1	CLAMP, 1	4				

7B32CAN-S070 インテーク INTAKE

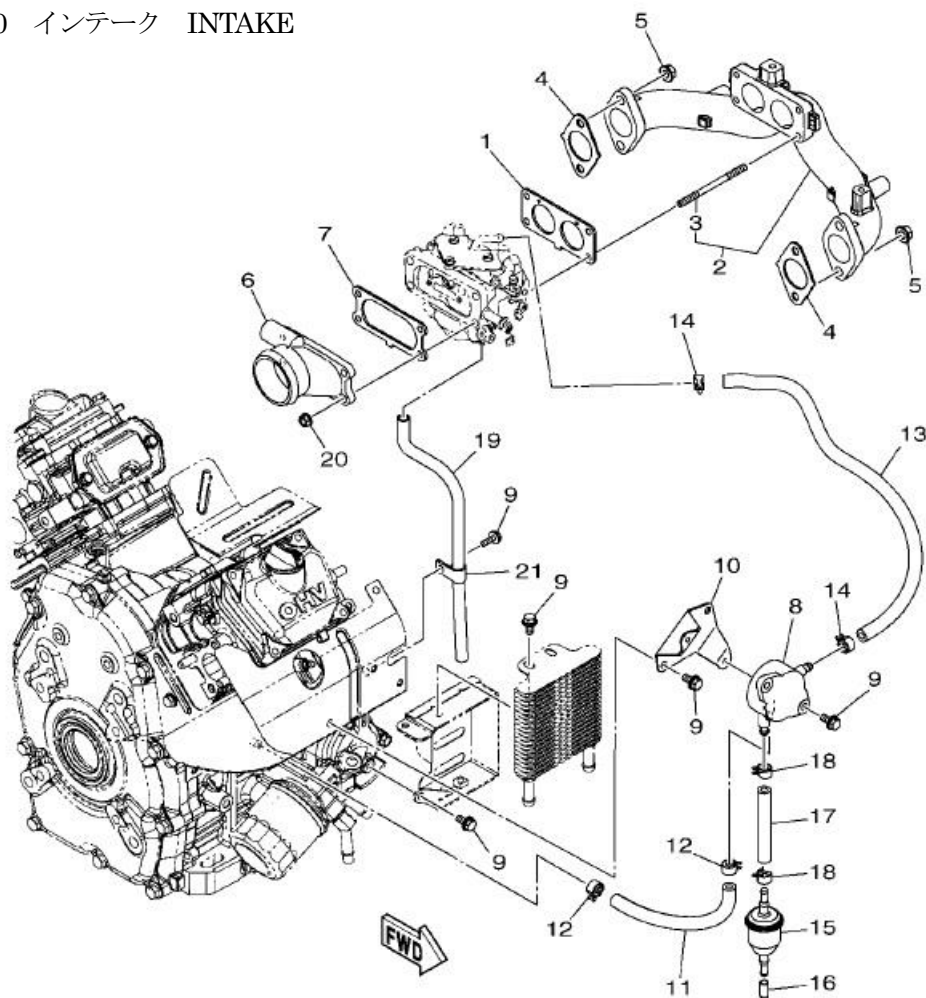

見出	部品番号	部品名称	個数	型 寸	互 換 性	適用号機	備 考
NO.	PART NO.	PART NAME	Q'ty	DESCRIPTION	R/P	FROM ~ UP TO SERIAL NO	REMARKS
1	ZY7B3 13645 00	ガスケット,マニホールド 1	1				
2	ZY7B3 13630 00	インテークマニホールドアセンブリ	1				
3	ZY7B3 13558 00	ボルト,スタッド	4				
4	ZY7D3 13566 00	ガスケット	2				
5	ZY7D3 5A332 00	ナット,フランジ	4				
6	ZY7B3 14453 10	ジョイント,エアクリーナ 1	1				
7	ZY7B3 13646 00	ガスケット,マニホールド 2	1				
8	ZYJX4 24410 01	フュエルポンプアセンブリ	1				
9	ZY7D3 5A140 00	ボルト,フランジ	9				
10	ZY7D3 24426 00	ブラケット,フュエルポンプ 2	1				
11	ZY7D3 1243E 00	ホース 2	1				
12	ZY7D3 14137 00	クリップ	2				
13	ZY7B3 13971 00	パイプ,フュエル 1	1				
14	ZY7D3 14137 00	クリップ	2				
15	ZY7D3 24502 00	フィルタ,フュエル	1				
16	ZY4NX 25335 00	キャップ	1				
17	ZY7D3 13972 00	パイプ,フュエル 2	1				

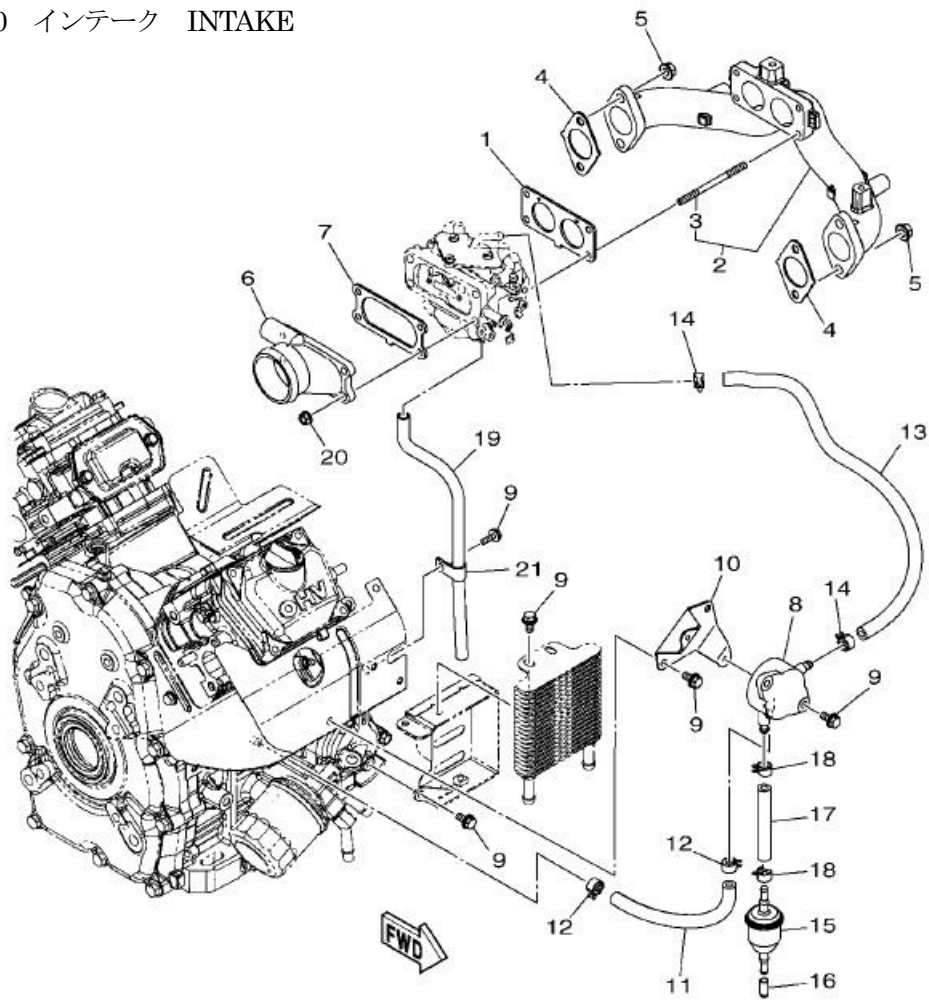

見出	部品番号	部品名称		個数	型 寸	互 換 性	適 用 号 機	備 考
NO.	PART NO.	PART NAME		Q'ty	DESCRIPTION	R/P	FROM ~ UP TO SERIAL NO	REMARKS
18	ZY7D3 14137 00	クリップ	CLIP	1				
19	ZY7D3 1531A 00	ホース,ブリーザ*1	HOSE, BREATHER 1	2				
20	ZY7D3 5A329 00	ナット,フラグ	NUT, FLG. M6	1				
21	ZY7D3 81128 00	クランプ	CLAMP	4				

7B32CAN-S080 キャブレター CARBURETOR

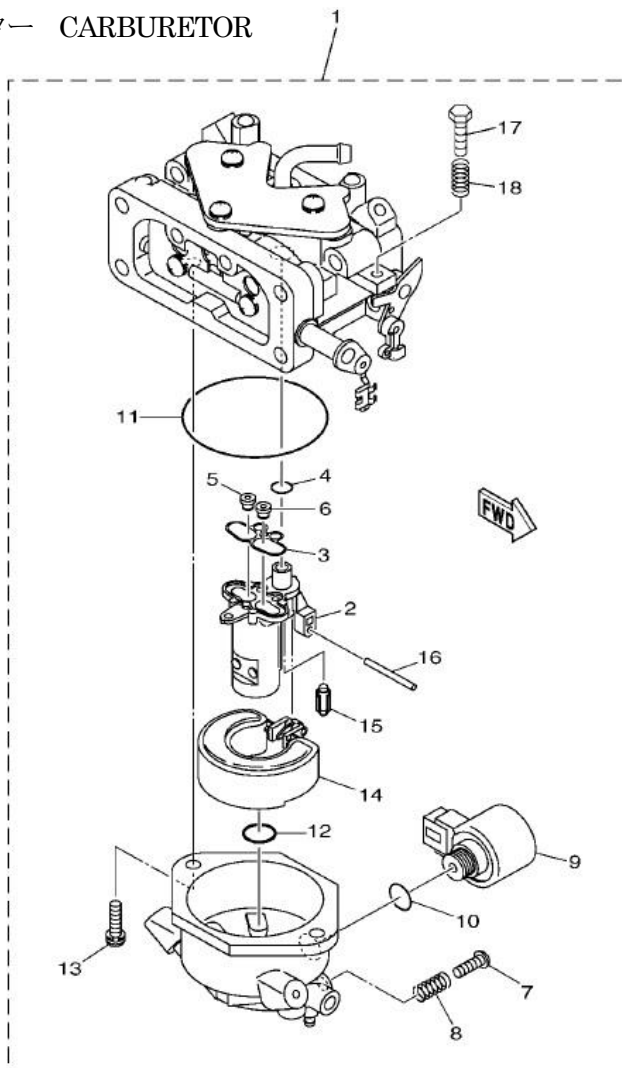

見出 NO.	部品番号 PART NO.	部品名称 PART NAME	個数 Q'ty	型 寸 DESCRIPTION	互 換 性 R/P	適 用 号 機 FROM ~ UP TO SERIAL NO	備 考 REMARKS
1	ZY7B3 14101 31	キャブレターセンプリ 1	1	CARBURETOR ASSY 1			
2	ZY7B3 14163 00	スペーサ	1	.SPACER			
3	ZY7B3 14198 00	ガスケット	1	.GASKET			
4	ZY7B3 1416A 00	O-リング	1	.O-RING			
5	ZY7B3 1492E 64	ジェット,メイン	1	.JET, MAIN			
6	ZY7B3 1492E 64	ジェット,メイン	1	.JET, MAIN			
7	ZY7D3 14191 00	プラグ,ドレン	1	.PLUG, DRAIN			
8	ZY7D3 14223 00	スプリング,ドレーンバルブ	1	.SPRING, DRAIN VALVE			
9	ZY7B3 1410H 00	フューエル カット ソレノイド ハルブ	1	.FUEL CUT SOLENOID VALVE			
10	ZY7B3 14398 00	ガスケット	1	.GASKET			
11	ZY7B3 14184 00	ガスケット,フロートチャンバ	1	.GASKET, FLOAT CHAMBER			
12	ZY7B3 14147 00	O-リング	1	.O-RING			
13	ZY7B3 14429 00	スクリュ	2	.SCREW			
14	ZY7B3 14185 00	フロート	1	.FLOAT			
15	ZY7B3 14150 00	ニードルアセンブリ	1	.NEEDLE ASSY			
16	ZY7B3 14186 00	ピン,フロート	1	.PIN, FLOAT			
17	ZY7B3 14922 00	スクリュ,スロツトル	1	.SCREW, THROTTLE			
18	ZY7D3 14531 00	スプリング,アジャストスクリュ	1	.SPRING, ADJUST SCREW			

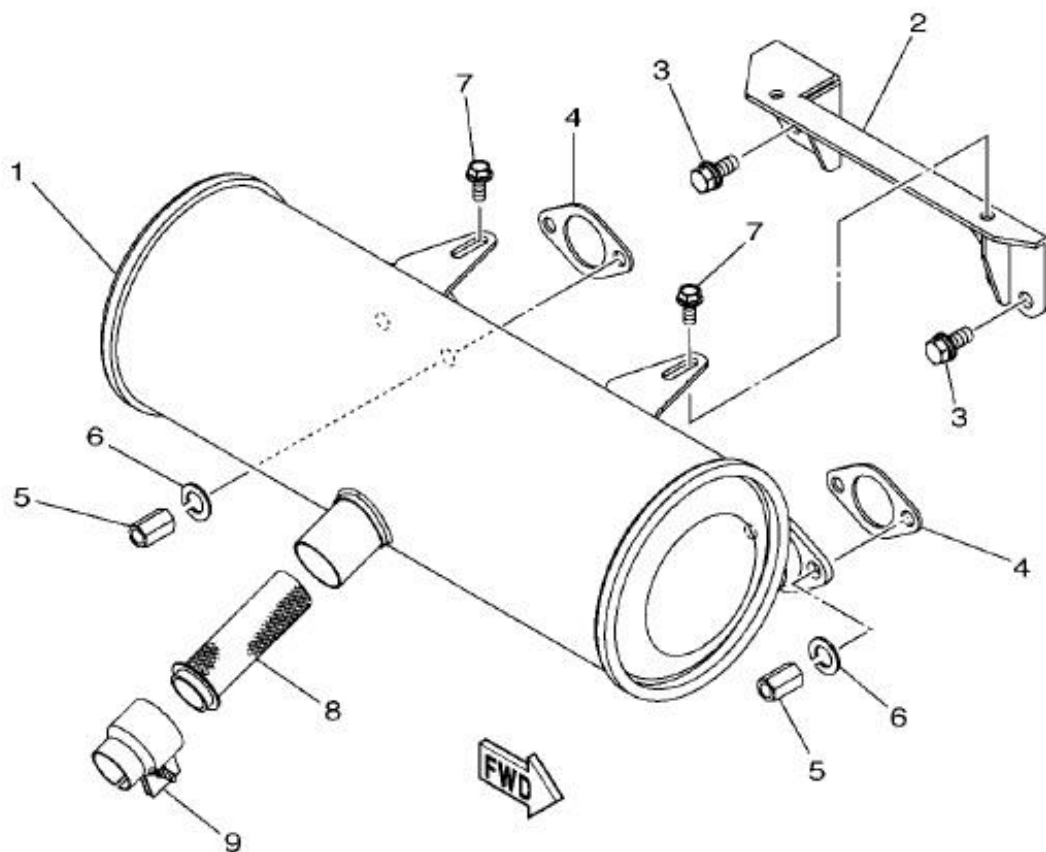

見出	部品番号	部品名称		個数	型 寸	互換性	適用号機	備 考
NO.	PART NO.	PART NAME		Q'ty	DESCRIPTION	R/P	FROM ~ UP TO SERIAL NO	REMARKS
1	ZY7D3 14711 30	マフラー 1	MUFFLER 1	1				
2	ZY7D3 1471K 00	ブラケット1-1	BRACKET 1-1	1				
3	ZY7D3 5236P 00	ボルト,スペシャル 4	BOLT,SPECIAL 4	2				
4	ZY7D3 14613 00	ガスケット,エキゾーストパイプ	GASKET, EXHAUST PIPE	2				
5	ZY7D3 5159L 00	ナット,スペシャル1	NUT, SPECIAL 1	4				
6	ZY7D3 5A427 00	ワッシャ	WASHER	4				
7	ZY7D3 5A117 00	ボルト, フランジ	BOLT, FLANGE	2				
8	ZY7D3 14786 00	アレスター,スパーク	ARRESTER, SPARK	1				
9	ZY7D3 1477K 00	プレート 1	PLATE 1	1				

7B32CAN-S100 クランクケース CRANKCASE

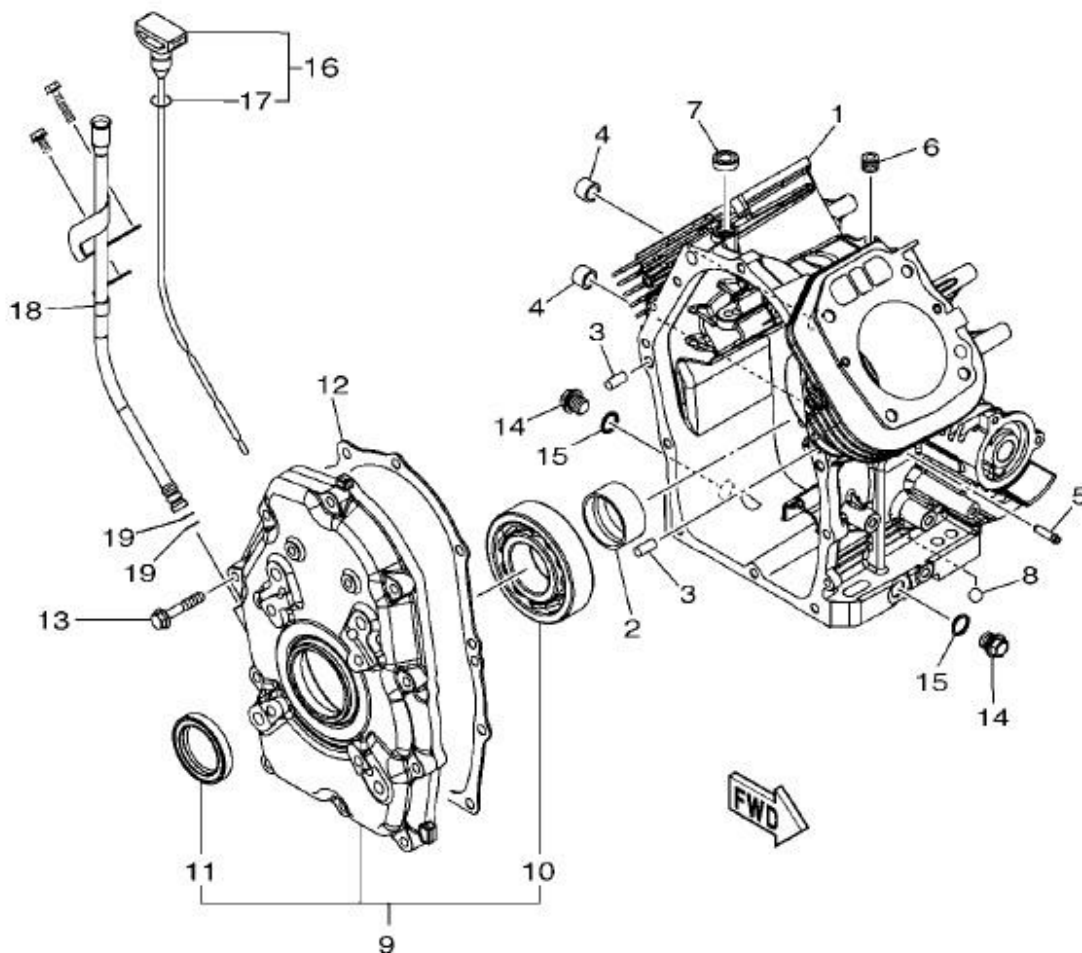

見出	部品番号	部品名称		個数	型 寸	互換性	適用号機	備 考
NO.	PART NO.	PART NAME		Q'ty	DESCRIPTION	R/P	FROM ~ UP TO SERIAL NO	REMARKS
1	ZY7B3 15111 00	クランクケース 1	CRANKCASE 1	1				
2	ZY7D3 15693 00	ベアリング	BEARING	1				
3	ZY7D3 15181 00	ピン,ダウエル	PIN, DOWEL	2				
4	ZY7D3 15541 00	カラー	COLLAR	2				
5	ZY7D3 14485 00	パイプ,ジョイント	PIPE, JOINT	1				
6	ZY7D3 15167 00	プラグ,ブラインド 1	PLUG, BLIND 1	1				
7	ZY7D3 1511A 00	オイルシール	OIL SEAL	1				
8	ZY7D3 1431C 00	ボール,ブラインド 2	BALL,BLIND 2	1				
9	ZY7D4 15410 00	クランクケースカバーアセンブリ 1	CRANKCASE COVER ASSY 1	1				
10	ZY7B3 15693 00	ベアリング	BEARING	1				
11	ZY7D3 1511B 00	オイルシール	OIL SEAL	1				
12	ZY7D3 15451 00	ガスケット,クランクケースカバー	GASKET, CRANKCASE COVER 1	1				
13	ZY7D3 5A112 00	ボルト,フランジ	BOLT, FLANGE	10				
14	ZY7D3 15351 00	プラグ,ドレーン	PLUG, DRAIN	2				
15	ZY7D3 11198 00	ガスケット	GASKET	2				
16	ZY7D4 15361 01	ゲージ,レベル	GAUGE, LEVEL	1				
17	ZY7D4 15112 10	パイプ,オイル	PIPE, OIL	1				
18	ZY7D4 15114 00	O-リング	O-RING	2				



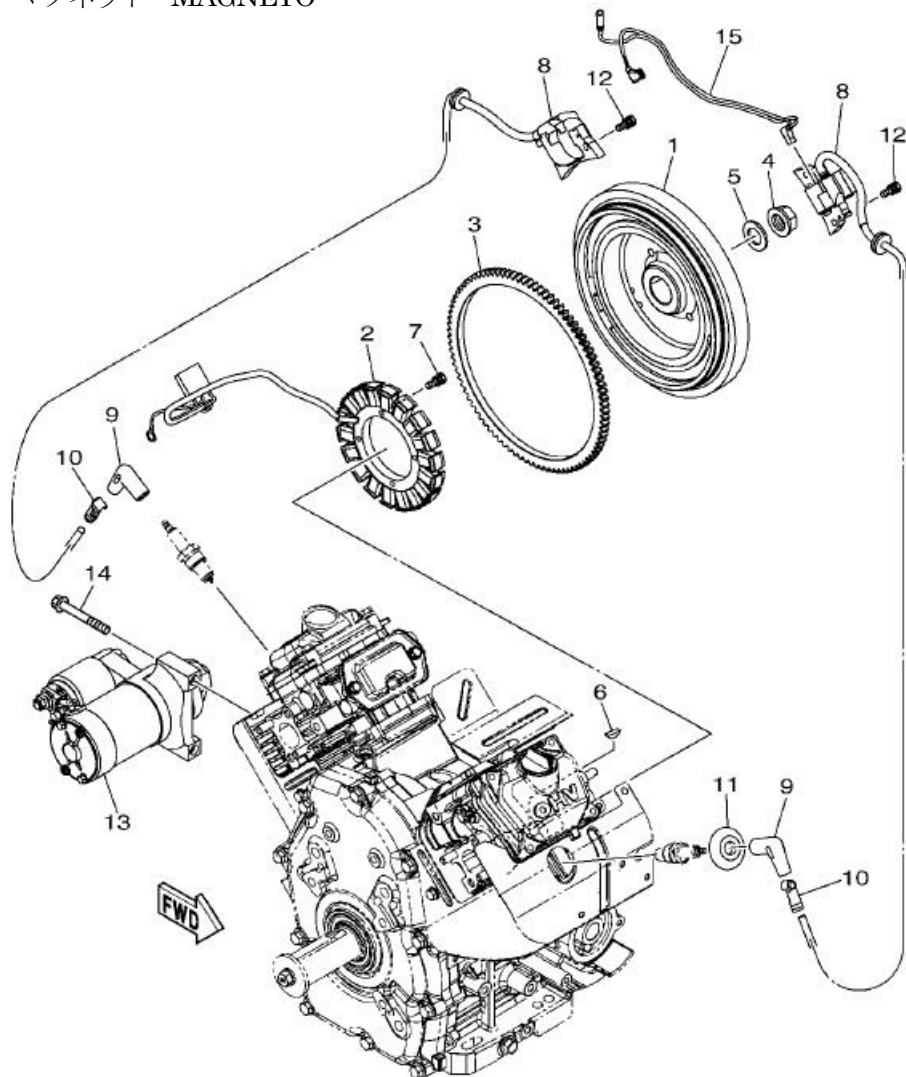

見出 NO.	部品番号 PART NO.	部品名称 PART NAME	個数 Q'ty	型 寸 DESCRIPTION	互 換 性 R/P	適 用 号 機 FROM ~ UP TO SERIAL NO	備 考 REMARKS
1	ZY7D3 85550 00	ローターアセンブリ	1	ROTOR ASSY			
2	ZY7D3 81410 00	ステータアセンブリ	1	STATOR ASSY			
3	ZY7D3 81891 00	ギアリング	1	GEAR, RING			
4	ZY7D3 11555 00	ナット,クランクシャフト 1	1	NUT, CRANKSHAFT 1			
5	ZY7D3 5A405 00	ワッシャ, フレーン	1	WASHER, PLAIN			
6	ZY7D3 11545 00	キー, ウッドラフ	1	KEY, WOODRUFF			
7	ZY7D3 5159J 00	ボルト, スペシャル1	4	BOLT, SPECIAL 1			
8	ZY7D3 82310 00	イグニッションコイルアセンブリ	2	IGNITION COIL ASSY			
9	ZY7D3 82370 00	プラグキャップアセンブリ	2	PLUG CAP ASSY			
10	ZY7D3 81925 00	ターミナル	2	TERMINAL			
11	ZY7B3 81336 00	グロメット	1	GROMMET			
12	ZY7D3 5236L 10	ボルト, スペシャル1	4	BOLT, SPECIAL 1			
13	ZY7D3 81800 00	スターティングモーターアセンブリ	1	STARTING MOTOR ASSY			
14	ZY7D3 5A106 00	ボルト, フランジ	2	BOLT, FLANGE			
15	ZY7D3 81115 00	ワイヤ, リード	1	WIRE, LEAD			

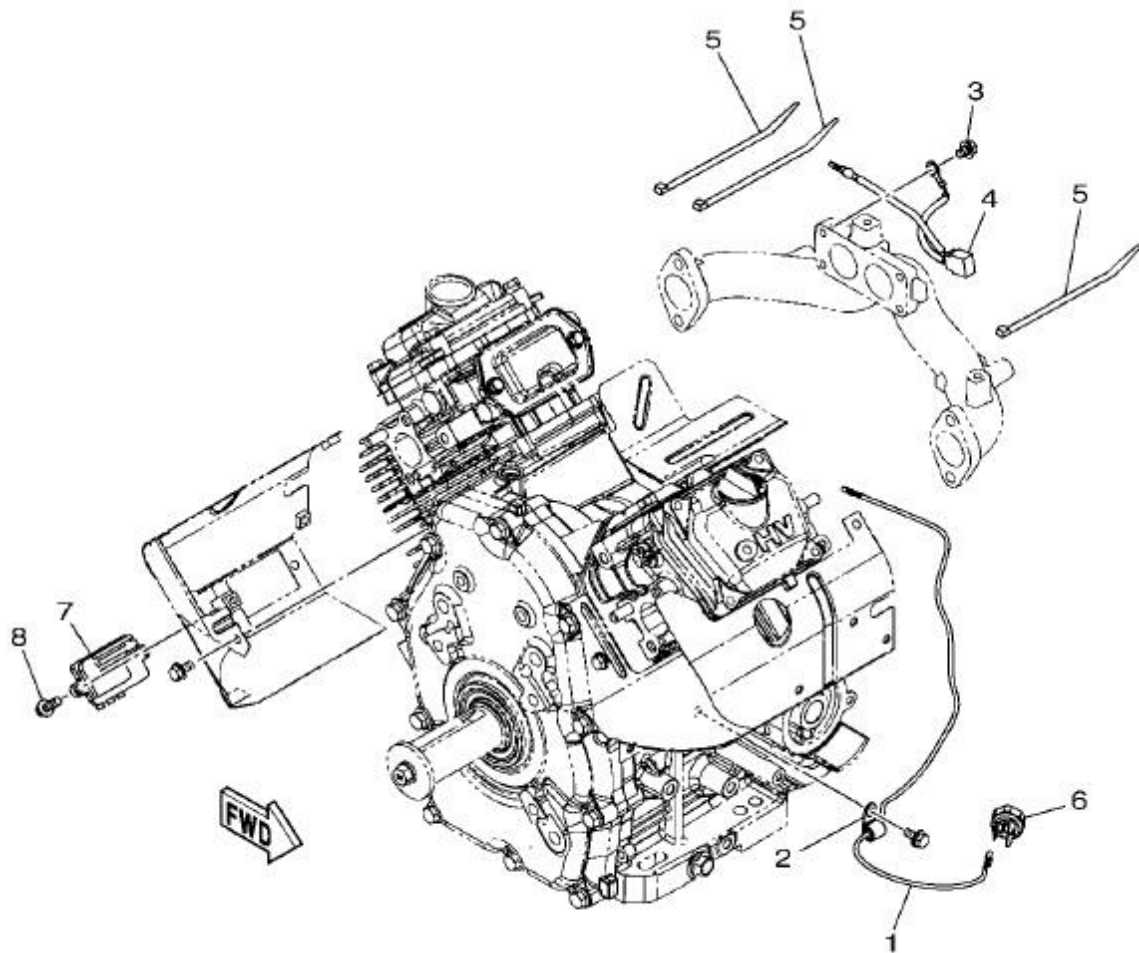

見出	部品番号	部品名称		個数	型 寸	互換性	適用号機	備 考
NO.	PART NO.	PART NAME		Q'ty	DESCRIPTION	R/P	FROM ~ UP TO SERIAL NO	REMARKS
1	ZY7D3 82117 00	ワイヤ、リード	WIRE, LEAD	1				
2	ZY7D3 81128 00	クランプ	CLAMP	2				
3	ZY7D3 5A134 00	ボルト, フランジ M6-1.0X8	BOLT, FLANGE M6-1.0X8	1				
4	ZY7B3 81215 00	ワイヤ、リード 1	WIRE, LEAD 1	1				
5	ZY7D3 81328 00	クランプ	CLAMP	3				
6	ZY7D3 82504 00	オイルプレッシャスイッチASSY	OIL PRESSURE SWITCH AY	1				
7	ZY7D3 81960 00	レクチファイヤアンドレギュレータASSY	RECTIFIER & REGULATOR AY	1				
8	ZY7D3 5A102 00	ボルト, フランジ	BOLT, FLANGE	2				

7B32CAN-S130 ボディフィッティング BODY FITTING

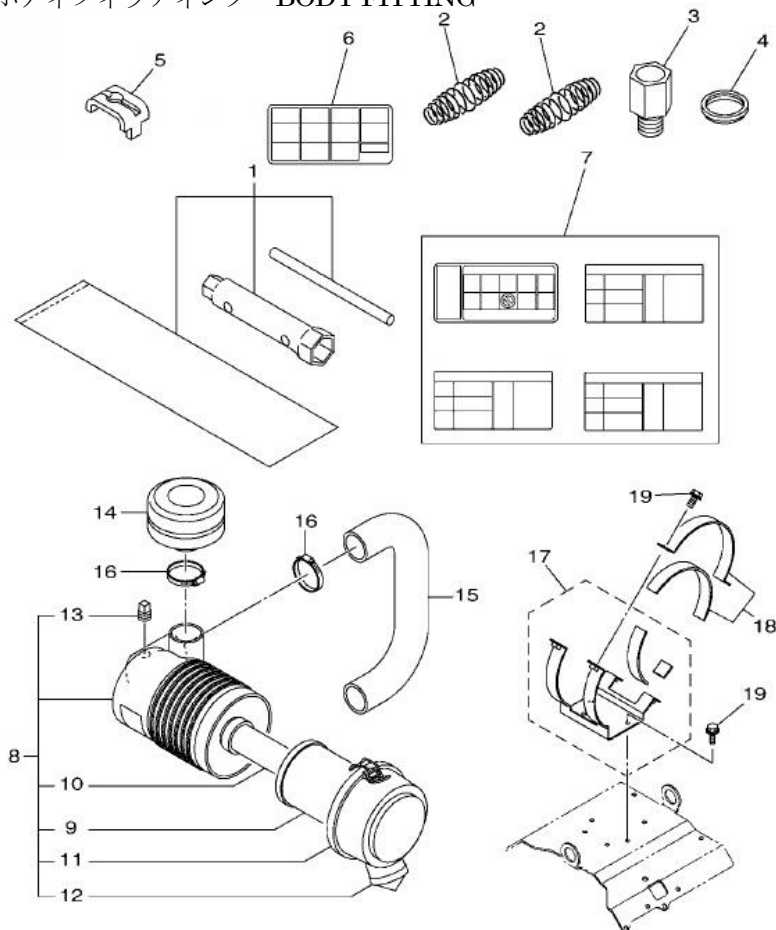

見出	部品番号	部品名称		個数	型 寸	互換性	適用号機	備 考
NO.	PART NO.	PART NAME		Q'ty	DESCRIPTION	R/P	FROM ~ UP TO SERIAL NO	REMARKS
1	ZY7D3 28100 00	ツールキット	TOOL KIT	1				
2	ZY7D5 15572 00	スプリング,リターン	SPRING, RETURN	2				
3	ZY7D5 13431 00	パイプ,オイルドレン 1	PIPE, OIL DRAIN 1	1				
4	ZY7D3 11198 00	ガスケット	GASKET	1				
5	ZY7D3 11933 00	プレート,アジャスト	PLATE, ADJUST	1				
6	ZY7D5 24877 00	ラベル,コーション	LABEL, CAUTION	1				
7	ZYB3 24162 00	エンブレム2	EMBLEM	1				
8	ZY7B3 14410 10	エアクリ-ナアセンブリ	AIR CLEANER ASSY.	1				
9	ZY7B3 14451 00	エレメント,エアクリ-ナ	ELEMENT, AIR CLEANER	1				
10	ZY7B3 14461 00	エレメント,エアクリ-ナー 2	ELEMENT, AIR CLEANER 2	1				
11	ZY7B3 14412 00	キャップ,クリ-ナーケース 1	CAP, CLEANER CASE 1	1				
12	ZY7B3 1443A 00	ダクト	DUCT	1				
13	ZY7B3 1432A 00	プラグ	PLUG	1				
14	ZY7B3 14604 00	カバー,エア 1	COVER, AIR 1	1				
15	ZY7B3 14463 00	ジョイント,エアクリ-ナ 2	JOINT, AIR CLEANER 2	1				
16	ZY7B3 11388 00	クランプ,ホース 2	CLAMP, HOSE 2	2				
17	ZY7B3 21880 00	ステー アセンブリ,1	STAY ASSY. ,1	1				
18	ZY7B3 21890 00	ステー アセンブリ,2	STAY ASSY. ,2	2				
19	ZY7D3 5A142 00	ボルト,フランジ M6X14	BOLT,FLG. M6X14	8				