

見出	部品番号	部品名称		個数	型 寸	互換性	適用号機	備考
NO.	PART NO.	PART NAME	Q'ty	DESCRIPTION	R/P	FROM ~ UP TO SERIAL NO.	REMARKS	
1	3570 6103 000	ポンプ	PUMP	1				
1-1	ZL6122853	PAリペアキット	SEAL KIT	1				
2	3570 6105 000	ブラケット	BRACKET	1				
3	3677 6303 000	シャフト	SHAFT	1				
4	0750 0060 052	ベアリング	BEARING	2	6005ZZ			
5	0741 0004 700	Cリング	RING	2	H47			
6	0840 1025 477	オイルシール	SEAL OIL	1	UE25 × 47 × 7			
7	0571 0005 020	キー	KEY	1	5 × 20			
8	K110 0108 016	Fボルト	BOLT	17	M8 × 16(4T)			
10	3570 6115 000	プーリ	PULLEY	1				
11	0350 0151 026	PW	WASHER, PLAIN	1	10 × 26 × 2.3			
12	A360 0101 002	SW	WASHER, SPRIN	4	M10		~NO.7300389	
12	A360 0101 002	SW	WASHER, SPRIN	1	M10	D	NO.7300390~	
13	A110 0110 016	ボルト	BOLT	1	M10 × 16			
14	0851 1600 035	Vベルト	V-BELT	1	SGLA35			
15	3570 6117 000	テンションアーム	TENSION ARM	1				
16	0750 0560 034	ベアリング	BEARING	2	6003DDU			
17	0741 0003 500	Cリング	RING, SNAP	1	H35			
18	0740 0001 700	Cリング	RING, SNAP	1	S17			
19	0834 0035 070	シールキャップ	CAP	1	35 × 7			
20	0796 0161 820	DUブッシュ	BUSHING	2	16 × 18 × 20			
21	3514 6124 000	スプリング	SPRING	1	#80			
22	3606 2015 000	テンションハリロッド	BOLT	1				
23	F301 0108 000	Fナット	NUT	6	M8			
24	3570 6121 000	ボス	BOSS	1				

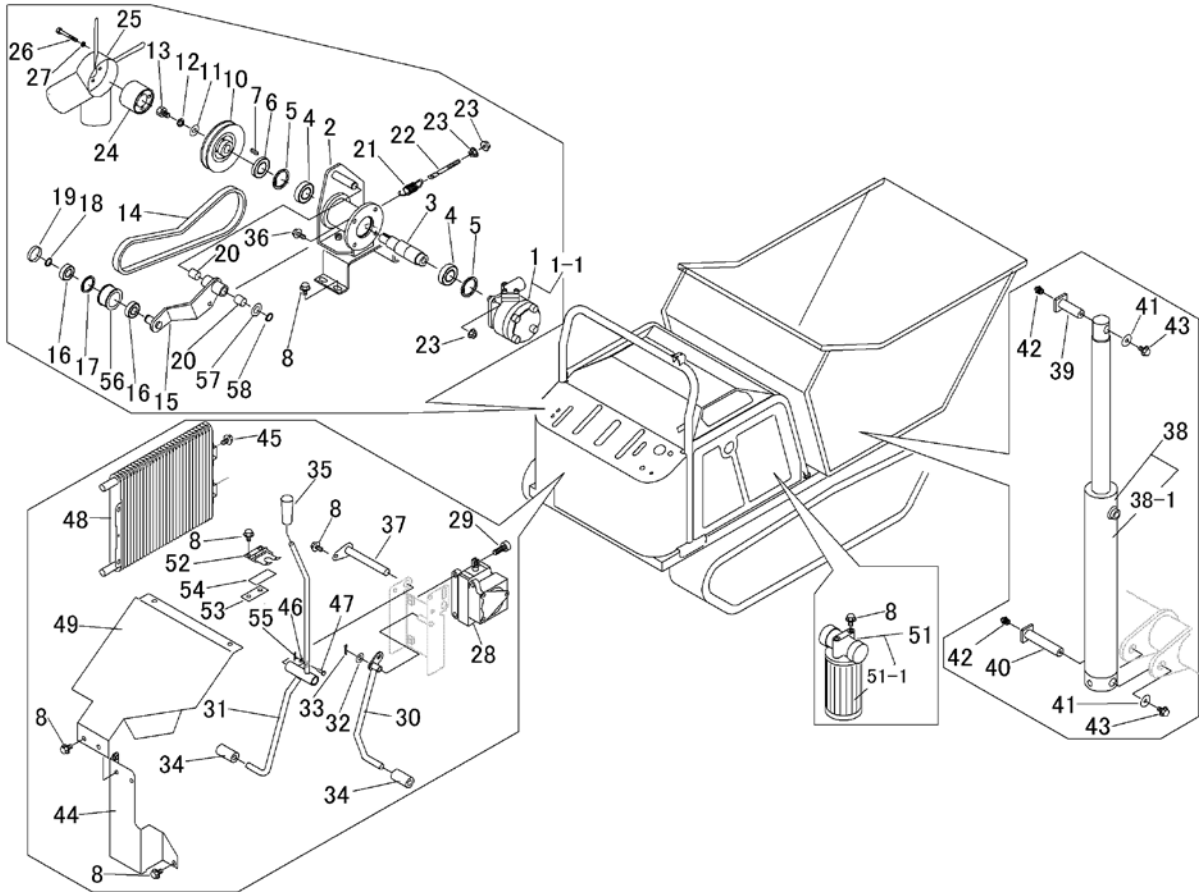

見出 NO.	部品番号 PART NO.	部品名称 PART NAME	個数 Q'ty	型 寸 DESCRIPTION	互 換 性 R/P	適用号機 FROM ~ UP TO SERIAL NO.	備 考 REMARKS
25	3570 6123 000	ファン	1	1K123-74111			
26	A100 0106 050	ボルト	4	M6 × 50			
27	A360 0100 602	SW	4	M6			
28	3570 6127 000	コントロールバルブ	1	KVS-31-1		~NO.7300389	
28	3570 6128 000	バルブ	1		D	NO.7300390~	
29	A544 0710 030	キャップスクリュー	3	M10 × 30		~NO.7300389	
29	A544 0708 025	キャップスクリュー	3	M8 × 25	D	NO.7300390~	
30	3570 6131 000	レバー	1				
31	3570 6135 000	レバー	1			~NO.7300389	
31	3570 6135 001	レバー	1		D	NO.7300390~	
32	0350 0141 022	PW	1	10 × 22 × 1.6			
33	0520 0125 020	ワリピン	1	2.5 × 20			
34	3610 3005 000	ゴム	2				
35	0691 0010 253	グリップ	1				
36	K710 0108 025	Fボルト	4	M8 × 25(7T)			
37	3673 3021 000	ピン	1				
38	3677 6301 000	シリンダ	1				
38-1	3677 6399 000	シールキット	1	BC-00110-090-00			
39	3677 6115 000	ピン	1	L=59		~NO.7300453	
39	3570 6543 000	ピン	1	L=56	D	NO.7300454~	
40	3677 6118 000	ピン	1	L=99		~NO.7300069	
40	3677 6346 000	ピン	1	L=94	D	NO.7300070~NO.7300453	
40	3570 6545 000	ピン	1	L=91	D	NO.7300454~NO.7300742	
40	3677 6346 000	ピン	1	L=94	D	NO.7300743~	
41	0350 0160 828	PW	2	8 × 28 × 3.0			

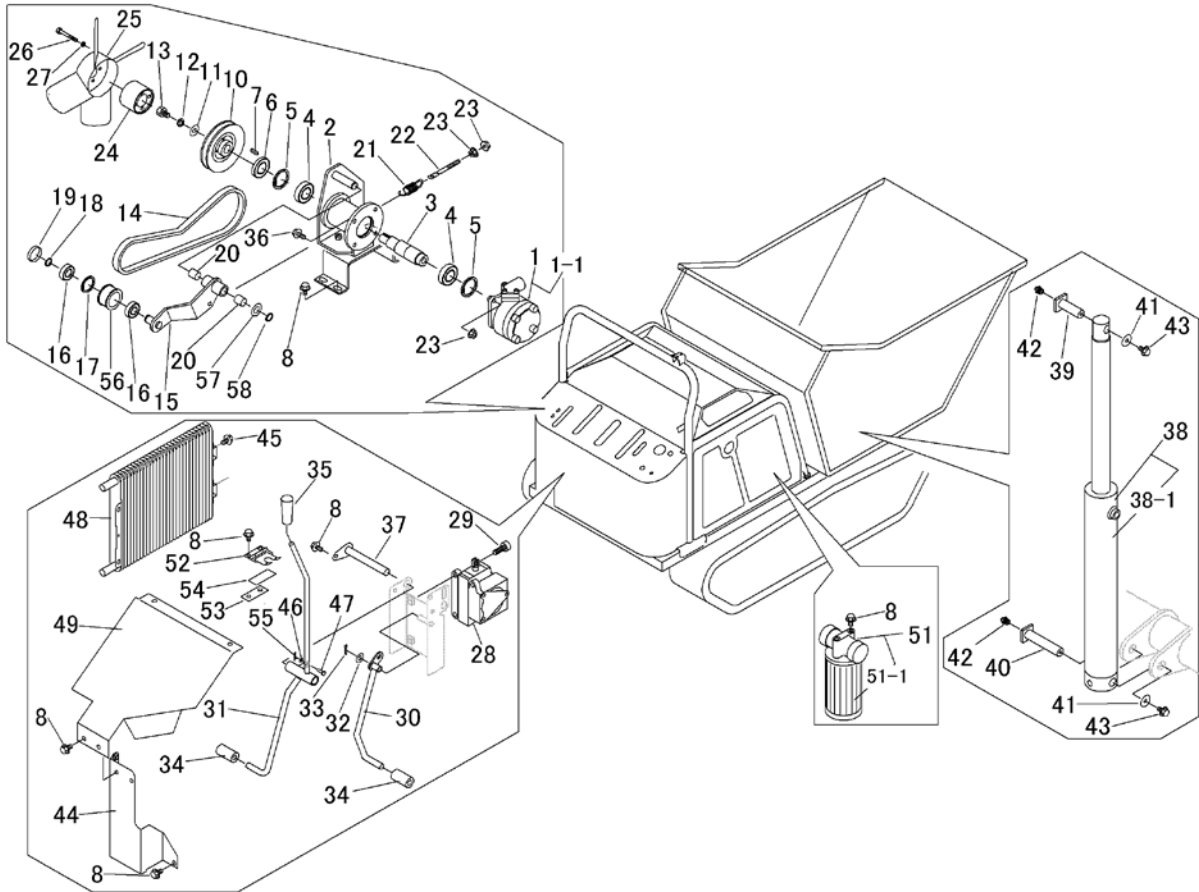

見出	部品番号	部品名称		個数	型 寸	互換性	適用号機	備考
NO.	PART NO.	PART NAME	Q'ty	DESCRIPTION	R/P	FROM ~ UP TO SERIAL NO.	REMARKS	
42	A652 0100 600	グリスニップル	2	C-M6				
43	K710 0108 020	Fボルト	4	M8 × 20(7T)				
44	3570 6141 000	プレート	1					
45	K700 0106 012	Fボルト	4	M6 × 12(7T)				
46	6120 4556 000	ピン	1			~NO.7300389		
46	3677 6366 000	PW	1		D	NO.7300390~		
47	0350 0130 510	PW	1	5 × 10 × 1.0		~NO.7300389		
47	3677 6367 000	クレスピン	1		D	NO.7300390~		
48	3667 6028 000	オイルクーラ	1	124100-1830				
49	3570 6155 000	プレート	1					
51	3570 6161 000	オイルフィルターAssy	1					
51-1	3570 6161 200	オイルフィルター	1					
52	3570 6165 000	ストッパー	1					
53	3537 1321 000	ブラケット	1					
54	3537 1325 000	インシュレータ	1					
55	0520 0120 012	ワリピン	1	2.0 × 12		~NO.7300389		
55	3677 6368 000	スナップピン	1		D	NO.7300390~		
56	5305 2406 000	テンションプーリ	1					
57	0350 0161 630	PW	1	16 × 30 × 3.0				
58	0740 0001 600	リング	1	S16				