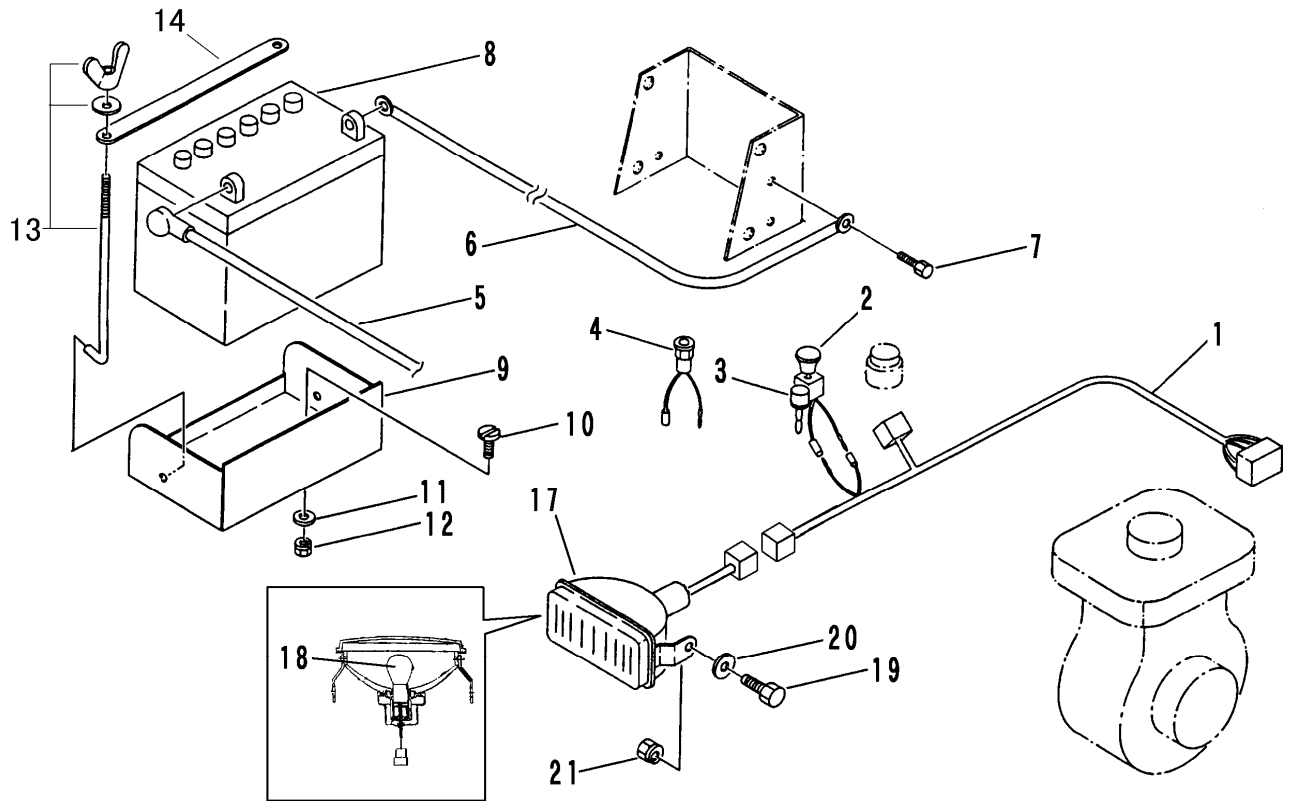

FIG 3 デンソウ ELECTRIC EQUIPMENT



A	ミツビシ・クボタセルナシ
B	ミツビシセルツキ
C	クボタセルツキ

見出 NO.	部品番号 PART NO.	部品名称 PART NAME	個数Q ^{ty}			型 寸 DESCRIPTION	適用号機 FROM~UP TO SERIAL NO.	備 考 REMARKS
			A	B	C			
1	3641 0215 001	ハーネスA HARNESS			1			
1	3641 0217 002	ハーネスB HARNESS		1				
1	3641 0226 001	ハーネスD HARNESS	1					
2	3407 0215 000	ライトスイッチ SWITCH	1	1	1	B15930		
3	3205 0102 000	エンジンテイスシボタン BUTTON	1			1716A		
4	3705 3919 000	パイロットランプ LAMP				BG058		
5	0980 7150 603	プラスコード WIRE		1	1	l=600		
6	3415 0055 000	リードセン WIRE		2	2	l=350		
7	3522 0238 100	タップタイト BOLT		2	2	M8×25		
8	3407 0501 000	バッテリー BATTERY	1	1		28A19R		
9	3641 0241 000	ウケダイ BRACKET	1	1				
10	0210 0100 820	ヒラコネジ SCREW		2	2	8×20		
11	0350 0140 818	PW WASHER,PLAIN		2	2	8×18×1.6		
12	H301 0108 001	Sナット NUT		2	2	M8		
13	3705 9903 000	バッテリーリツケホルトセツ BOLT set		2	2	φ6×170		
14	3407 0506 000	ステップイタホキョウ PLATE		1	1			
17	3420 0211 000	ライトASSY LIGHT	1					
17	3420 0216 000	ライトASSY LIGHT		1	1			
18	0980 8061 504	バルブ BULB	1			6V-15W		
18	0980 8122 304	バルブ BULB		1	1	12V-23W		
19	A110 0108 016	ボルト BOLT	2	2	2	M8×16		
20	0350 0140 818	PW WASHER,PLAIN	2	2	2	8×18×1.6		
21	H301 0108 001	Sナット NUT	2	2	2	M8		