

3648 300A サイドクラッチ SIDE CLUTCH

RH

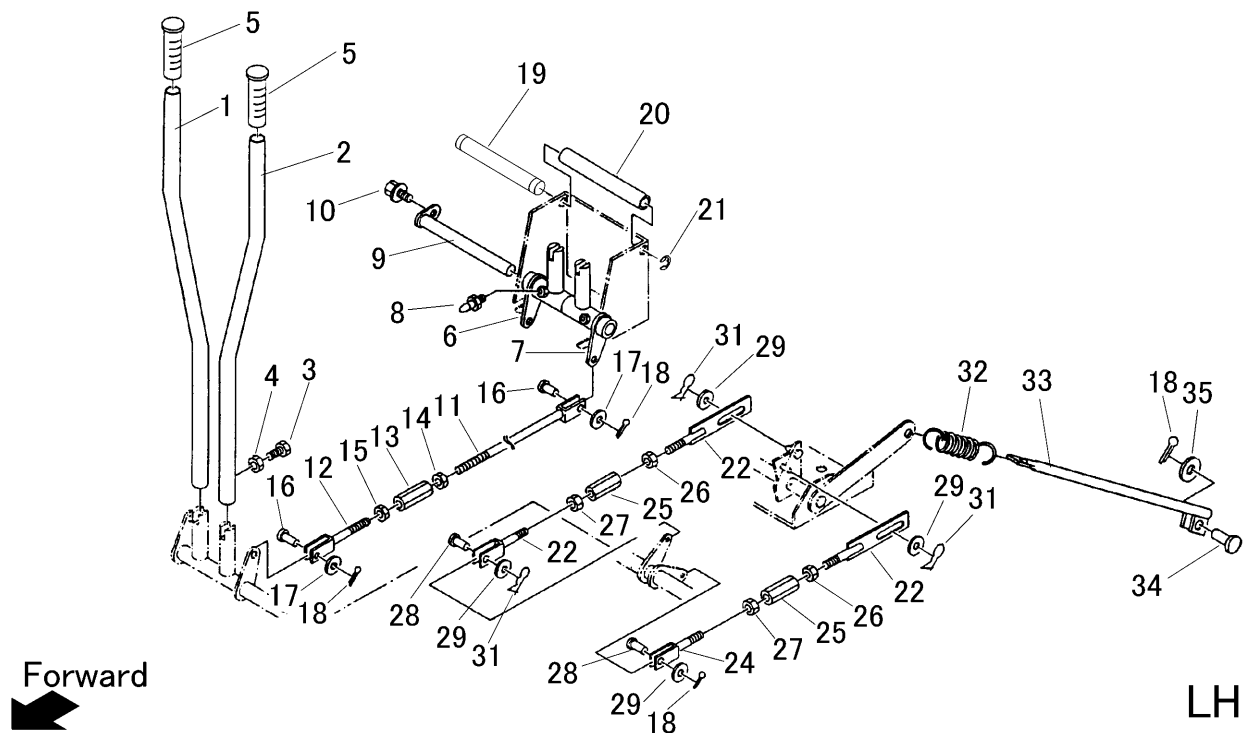

見出 NO.	部品番号 PART NO.	部品名称 PART NAME	個数 Q'ty	型 寸 DESCRIPTION	適用号機 FROM ~ UP TO SERIAL NO.	備 考 REMARKS
1	3641 3000 100	サイドクラッチレバーR	1	LEVER		
2	3641 3000 500	サイドクラッチレバーL	1	LEVER		
3	A110 0110 025	ホルト	2	BOLT	M10×25	
4	A301 0110 003	ナット	2	NUT	M10(3種)	
5	3205 1051 000	ニギリ	2	GRIP		
6	3641 3001 001	レバートリツケ R	1	BRACKET		
7	3641 3003 001	レバートリツケ L	1	BRACKET		
8	A650 0100 600	グリースニップル	2	NIPPLE GREASE	A-M6	
9	3606 3221 000	レバートリツケピン	1	PIN		
10	K700 0106 016	Fホルト	1	BOLT	M6×16(7T)	
11	3653 3014 000	ロッド	2	BOLT		
12	3642 3014 000	ロッド	2	BOLT		
13	3208 3410 000	ターンバックル	4	TURNBUCKLE	M8×50	
14	A301 0108 003	ナット	4	NUT	M8	
15	A301 2108 003	ナット	4	NUT	M8左	
16	0562 0108 022	ヒアタマピン	4	PIN	φ8×22	
17	0350 0140 818	PW	8	WASHER	8×18×1.6	
18	0520 0125 020	ワリピン	8	PIN SPLIT	2.5×20	
19	3641 3004 000	シャフト	1	SHAFT		
20	3641 3006 000	ビニールパイプ	1	PIPE		
21	0742 0100 800	リング	2	RING	8	
22	3641 3007 000	サイドクラッチロッド	4	ROD		
23	3646 4845 000	ロッド	2	BOLT		
24	3527 3031 000	ロッド	2	BOLT		
25	3208 3410 000	ターンバックル	4	TURNBUCKLE	M8×50	

